

ISSCAI 2024 — Международная школа-конференция по искусственному интеллекту  
1-7 июля — Санкт-Петербург, Россия

# Большие языковые модели для мультязычного поиска научной информации и проект «Мастерская знаний»

*Воронцов Константин Вячеславович*

д.ф.-м.н., профессор РАН, руководитель лаборатории  
машинного обучения и семантического анализа

**Института перспективных исследований проблем  
искусственного интеллекта и интеллектуальных систем**

**МГУ им. М.В. Ломоносова**



# Содержание

## 1. Проект «Мастерская знаний»

- Концепция мастерской знаний
- Большие языковые модели научных текстов
- Задачи автоматизированного реферирования
- Задачи тематического моделирования
- Задачи контент-анализа
- Пример: детекция ценностей социокультурного кода
- Задачи визуального представления знаний

## 2. Карты знаний

- Решаемые проблемы
- От интеллект-карт к картам знаний
- От карт знаний к коллективному разуму

# Содержание

## 1. Проект «Мастерская знаний»

- Концепция мастерской знаний
- Большие языковые модели научных текстов
- Задачи автоматизированного реферирования
- Задачи тематического моделирования
- Задачи контент-анализа
- Пример: детекция ценностей социокультурного кода
- Задачи визуального представления знаний

## 2. Карты знаний

- Решаемые проблемы
- От интеллект-карт к картам знаний
- От карт знаний к коллективному разуму

# Концепция «Мастерской знаний»

«Огромное и все возрастающее богатство знаний разбросано сегодня по всему миру. Этих знаний, вероятно, было бы достаточно для решения всего громадного количества трудностей наших дней, но они рассеяны и неорганизованы. Нам необходима очистка мышления в **своеобразной мастерской**, где можно получать, сортировать, суммировать, усваивать, разъяснять и сравнивать знания и идеи.» – *Герберт Уэллс, 1940*

(An immense and ever-increasing wealth of knowledge is scattered about the world today; knowledge that would probably suffice to solve all the mighty difficulties of our age, but it is dispersed and unorganized. We need a sort of mental clearing house for the mind: a **depot where knowledge and ideas are received, sorted, summarized, digested, clarified and compared** – *Herbert Wells, 1940*)



Сегодня технологии IR/ML/NLP/NLU позволяют решать такие задачи

# От поиска информации к «Мастерской знаний»

## Недостатки обычного поиска:

- как искать новые знания?
- что делать с найденным?



**Мастерская знаний** – инструментарий для автоматизации *последующих этапов* работы с текстовыми источниками:

- ищу – чтобы накапливать
- накапливаю – чтобы анализировать
- анализирую – чтобы понимать
- понимаю – чтобы применять и передавать

**Сегодня технологии IR/ML/NLP/NLU позволяют решать такие задачи**

# Эволюция подходов в обработке естественного языка

## Декомпозиция задач по уровням «пирамиды NLP»

- морфологический анализ, лемматизация, опечатки,...
- синтаксический анализ, выделение терминов, NER,...
- семантический анализ, выделение фактов, тем,...



## Модели векторных представлений слов (эмбедингов)

- модели дистрибутивной семантики: word2vec [Mikolov, 2013], FastText [Bojanowski, 2016],...
- тематические модели LDA [Blei, 2003], ARTM [2014],...

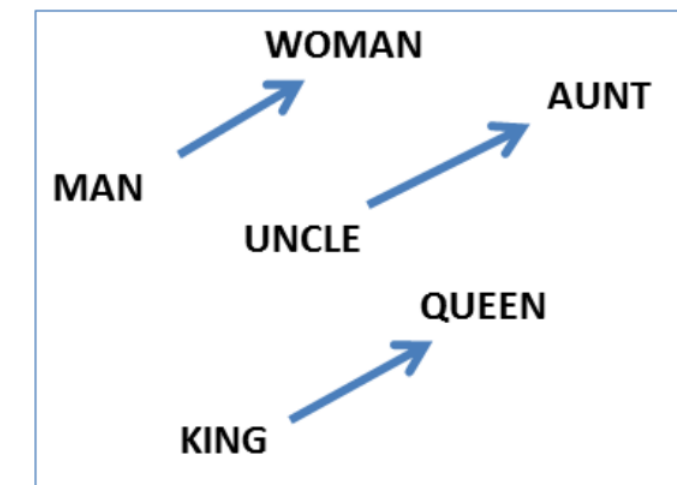

## Нейросетевые векторные модели локальных контекстов

- рекуррентные нейронные сети: LSTM, GRU,...
- «end-to-end» модели внимания, трансформеры, LLM: машинный перевод, BERT [2018], GPT-3 [2020], GPT-4 [2023],...

$$\text{softmax} \left( \frac{\begin{matrix} \mathbf{Q} \\ \text{grid} \end{matrix} \times \begin{matrix} \mathbf{K}^T \\ \text{grid} \end{matrix}}{\sqrt{d}} \right) \mathbf{V}$$

The diagram shows a matrix multiplication of a query matrix Q (purple grid) and a key matrix K<sup>T</sup> (orange grid), divided by the square root of the dimension d. The result is passed through a softmax function to produce a value matrix V (blue grid).

# Трансформеры: нейросетевые модели языка

- обучаются векторизовать и предсказывать слова по контексту
- обучаются по терабайтам текстов, «они видели в языке всё»
- мультиязычны: обучаются на десятках языков
- мультизадачны: для каждой новой задачи NLP/NLU достаточно предобученной модели или дообучения на небольшой выборке

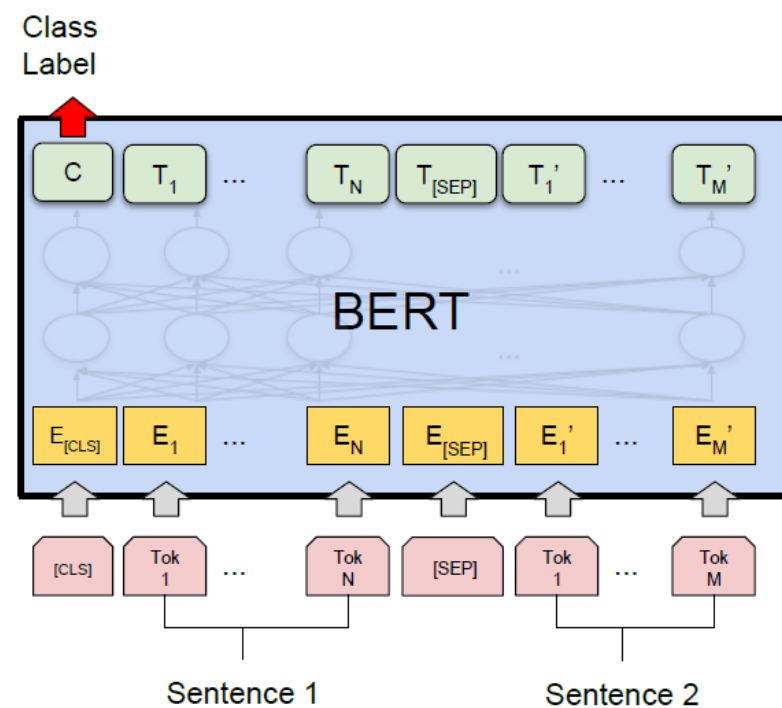

(a) Sentence Pair Classification Tasks:  
MNLi, QQP, QNLI, STS-B, MRPC,  
RTE, SWAG

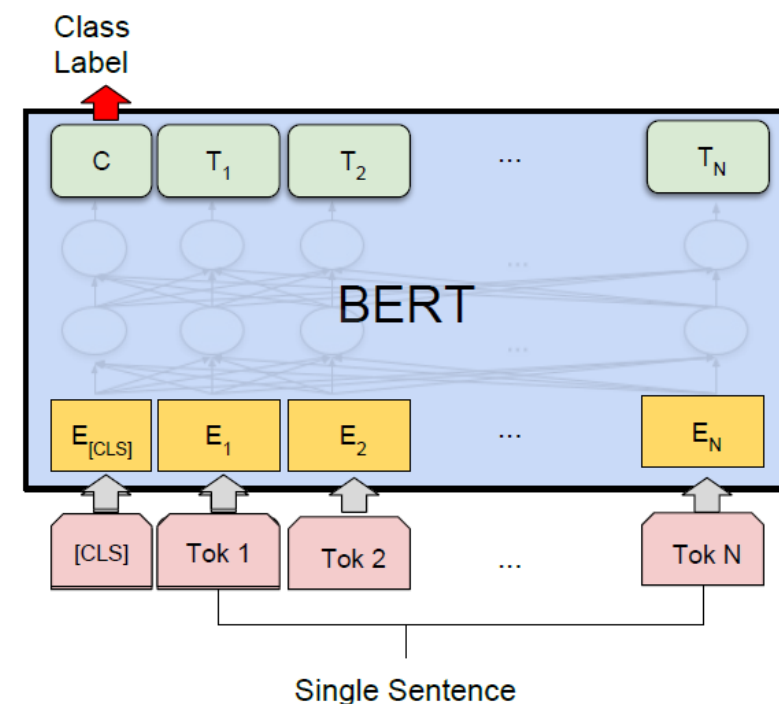

(b) Single Sentence Classification Tasks:  
SST-2, CoLA

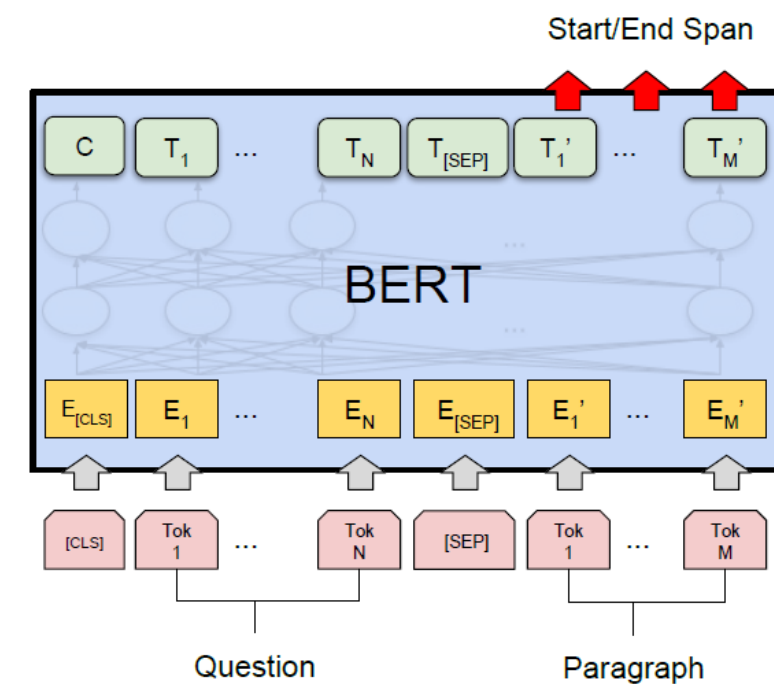

(c) Question Answering Tasks:  
SQuAD v1.1

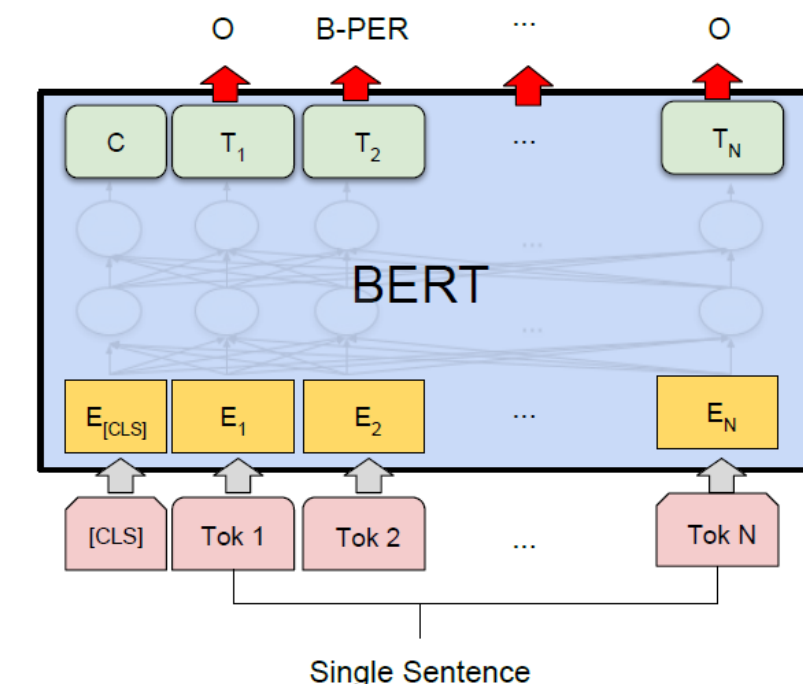

(d) Single Sentence Tagging Tasks:  
CoNLL-2003 NER

# Функции «Мастерской знаний»

**Подборка** текстов – поисковый интерес и рабочее пространство пользователя/группы

**Расширенная подборка** — подборка + семантически близкие тексты

## Поисково-рекомендательные сервисы:

- поиск семантически близких документов по **подборке**
- мониторинг новых документов по тематике **подборки**
- контекстные рекомендации по тексту документа из **подборки**

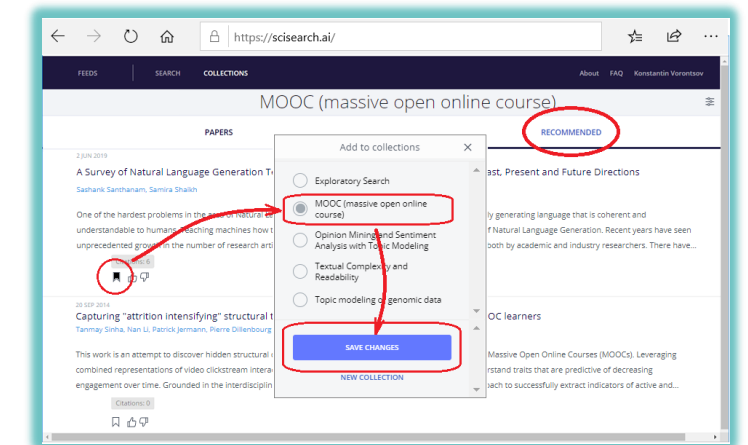

## Аналитические сервисы:

- полуавтоматическая суммаризация **подборки**
- тематизация, контент-анализ, визуализация **подборки**
- выявление новых научных трендов по тематике **подборки**
- рекомендация порядка чтения документов **подборки**

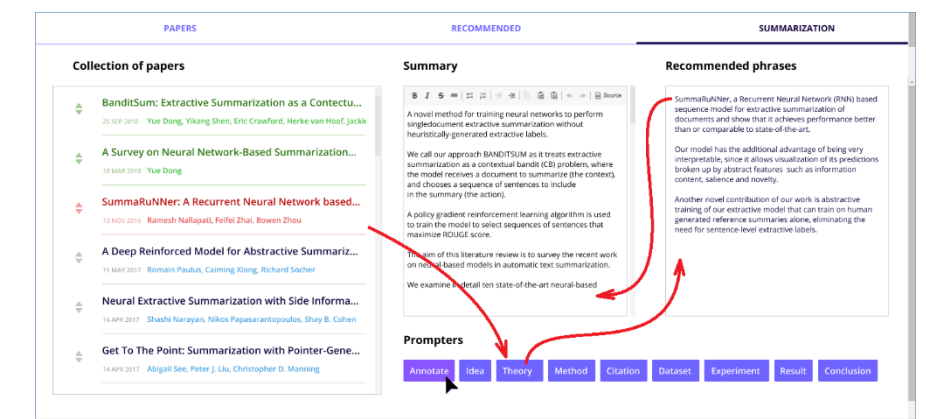

## Коммуникативные сервисы, поддержка коллективного разума:

- совместное составление, обсуждение, использование **подборок**
- поддержка проектной деятельности по тематике **подборки**

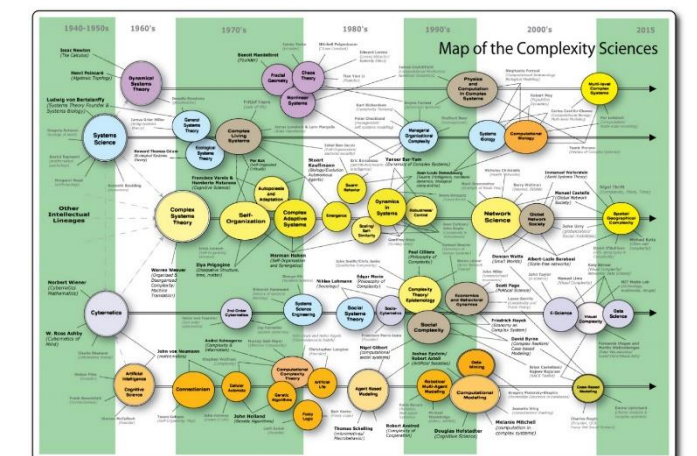



# Поиск и рекомендации (прототип интерфейса)

Подборка играет роль поискового запроса и поисковой выдачи одновременно

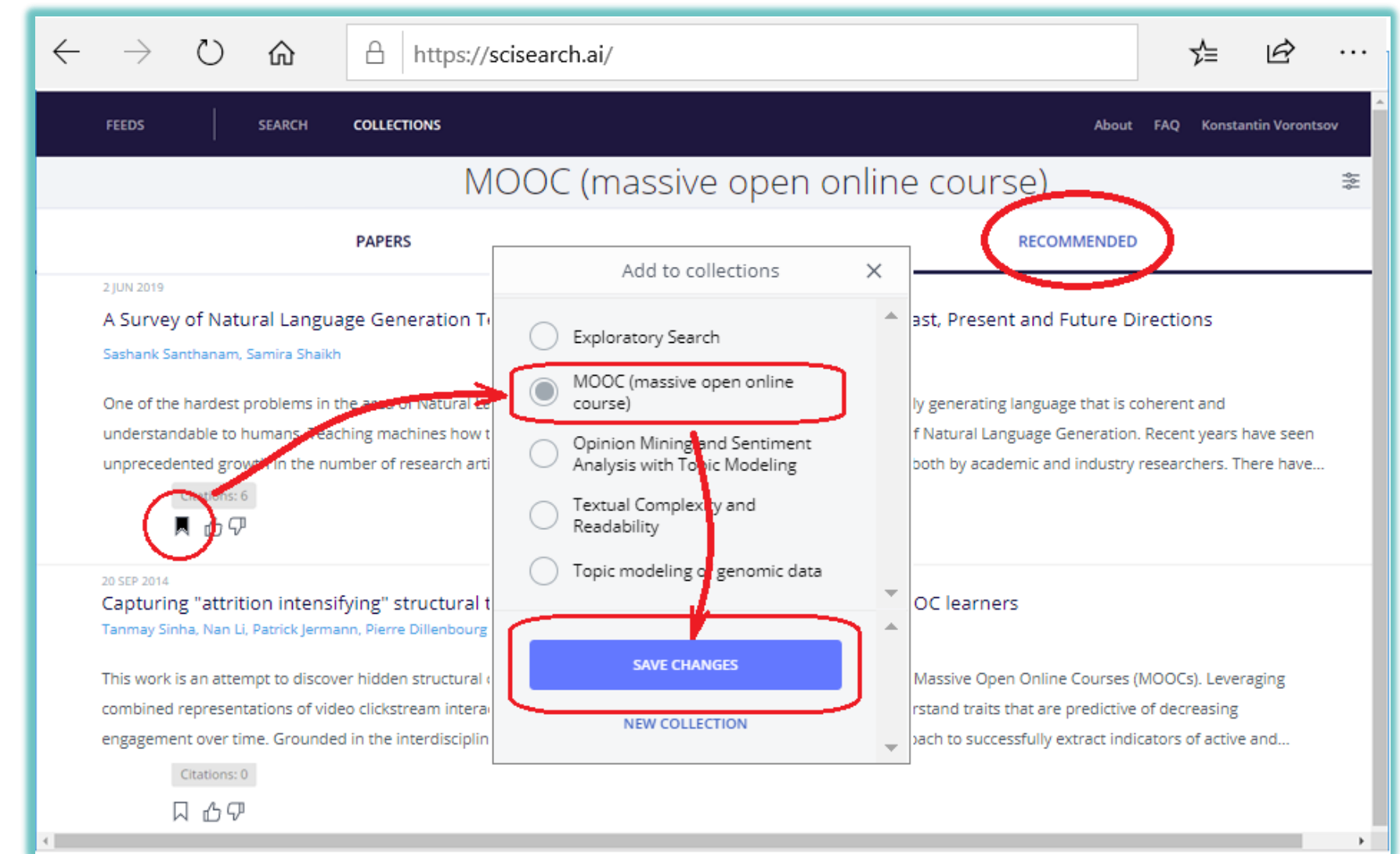
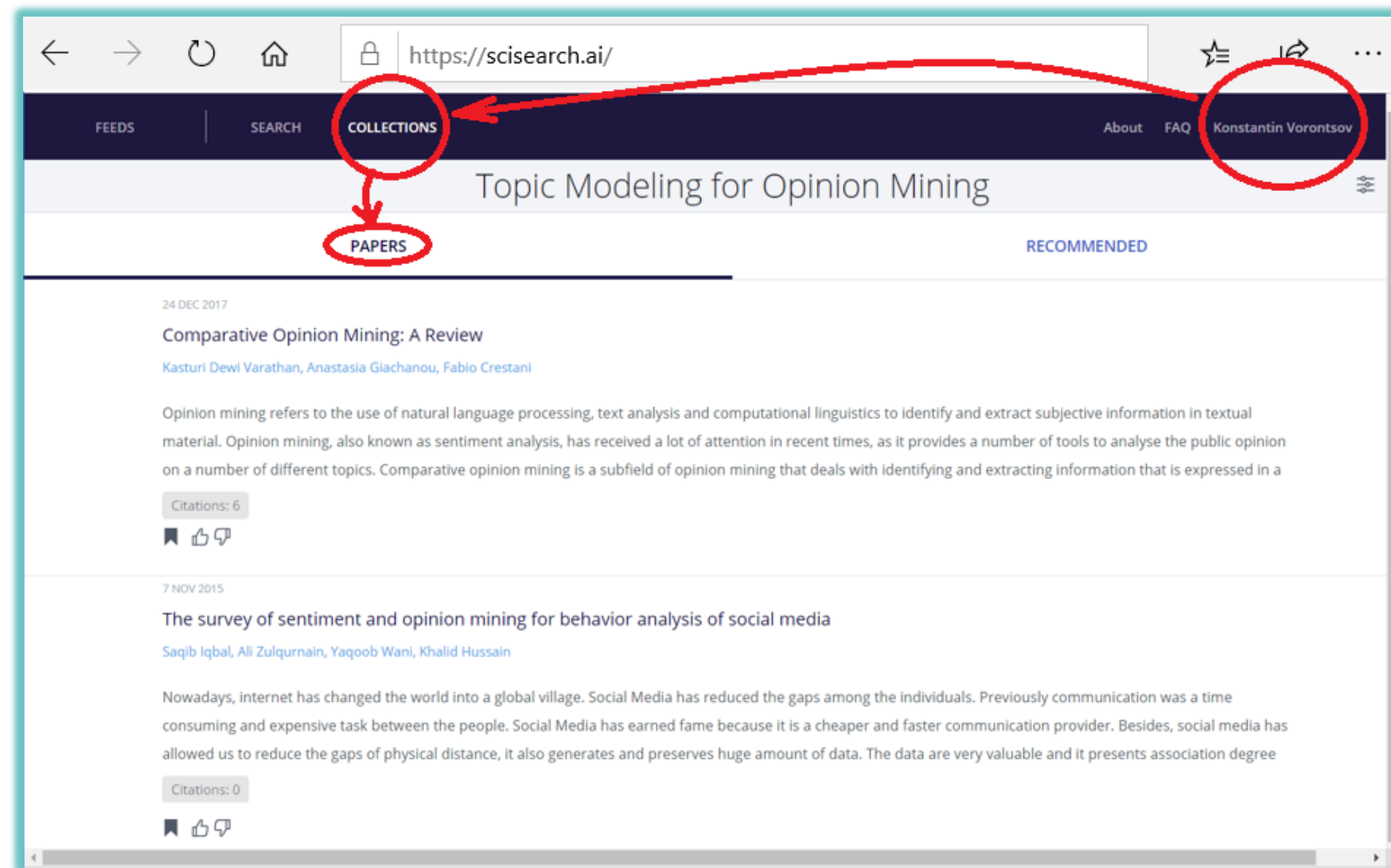

# Стратегии векторного документного поиска

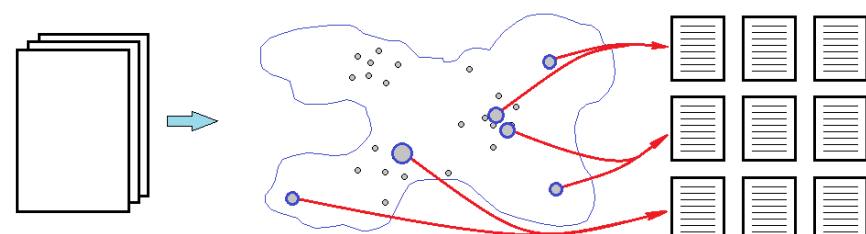
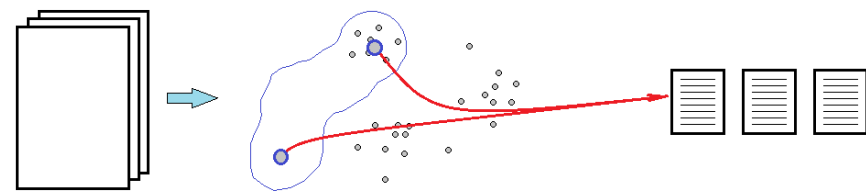
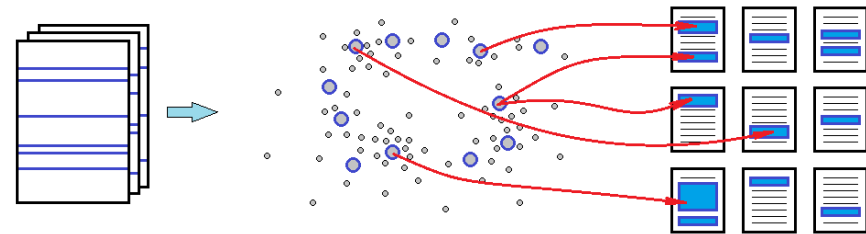
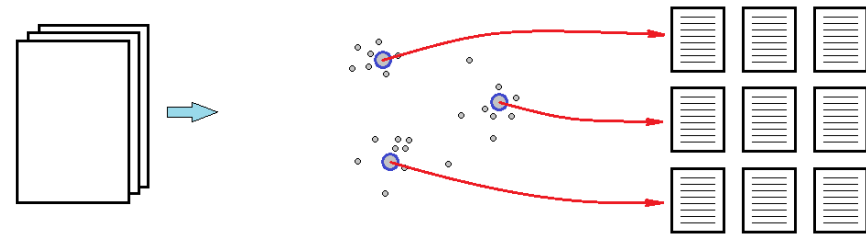
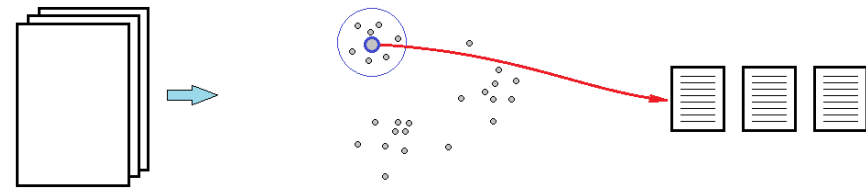
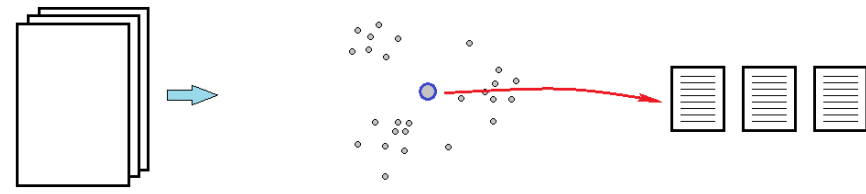

1. Поиск по среднему вектору **подборки** (самая простая, но не самая удачная стратегия)
2. Поиск по документу из **подборки** или несколькими близким к нему документам
3. Разбиение **подборки** на кластеры и поиск по центральным документам кластеров
4. Разбиение документов **подборки** на сегменты и поиск по сегментам документов
5. Поиск по документам смежной тематики для документа или части документов **подборки**
6. Поиск по тематике, смежной для всей **подборки**

# Содержание

## 1. Проект «Мастерская знаний»

- Концепция мастерской знаний
- Большие языковые модели научных текстов
- Задачи автоматизированного реферирования
- Задачи тематического моделирования
- Задачи контент-анализа
- Пример: детекция ценностей социокультурного кода
- Задачи визуального представления знаний

## 2. Карты знаний

- Решаемые проблемы
- От интеллект-карт к картам знаний
- От карт знаний к коллективному разуму

# Большие языковые модели научных текстов

- **SciBERT (2019)** *Beltagy et al.*  
SciBERT: A pretrained language model for scientific text
- **SPECTER (2020)** *Cohan et al.*  
SPECTER: Document-level representation learning using citation-informed transformers
- **LaBSE (2020)** *Feng et al.*  
Language agnostic BERT sentence embedding
- **MPNet (2020)** *Song et al.*  
MPNet: Masked and permuted pre-training for language understanding
- **SPECTER-2 (2022)** *Singh et al.*  
SciRepEval: A multi-format benchmark for scientific document representations
- **SciNCL (2022)** *Ostendorff et al.*  
Neighborhood contrastive learning for scientific document representations with citation embeddings
- **mE5 (2024)** *Wang et al.*  
Multilingual E5 text embeddings: A technical report. 2024.

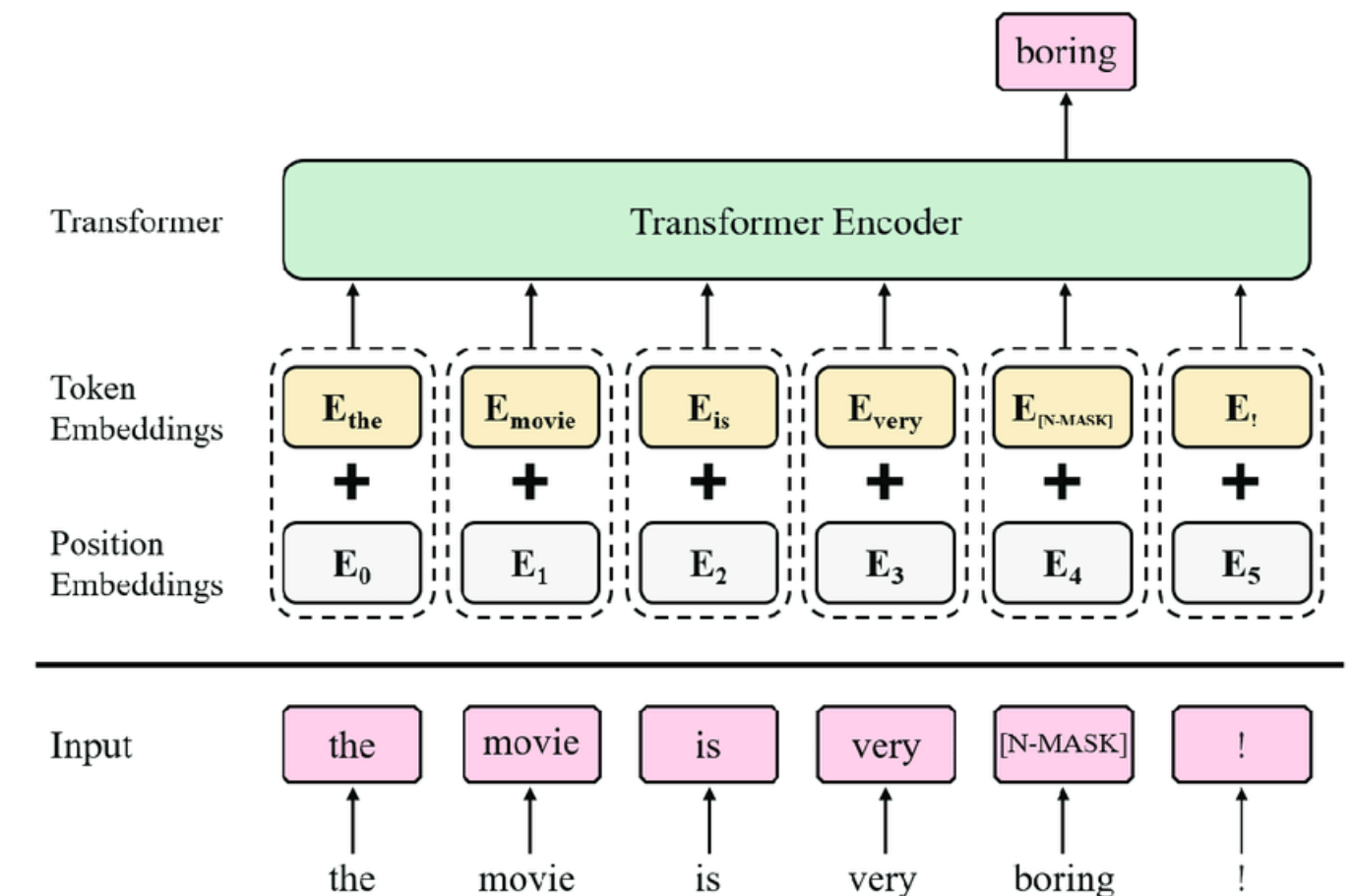

# Мотивации нашего исследования

**Модель должна быть применима** в русскоязычных сервисах для поиска, рекомендации, классификации, анализа научных публикаций («Мастерская знаний», eLibrary.ru, научные электронные библиотеки)

## Требования к модели:

- минимизация размера модели (23М параметров)
- при качестве, сопоставимом с лучшими (SOTA) моделями
- возможность вычисления эмбедингов без GPU
- мультиязычность: английский, русский, и др.
- возможность дообучения модели по данным о цитировании
- оценивание качества — по стандартным + новым benchmark-ам

# Данные для обучения модели научных текстов

## Данные для обучения:

- **S2ORC — Semantic Scholar Open Research Corpus**  
205М публикаций, 121М авторов  
30М (12В токенов) отобрано для обучения модели,  
title+abstract, 85% на английском, 2% на русском
- **eLibrary**, заголовки и аннотации (title+abstract):  
8.6М (2В токенов) на русском  
8.8М (1.2В токенов) на английском



SEMANTIC SCHOLAR

eLIBRARY.RU

## Данные для дообучения:

- **S2AG — Semantic Scholar Academic Graph**  
источники: Crossref, PubMed, Unpaywall и др.  
2.5В связей цитирования

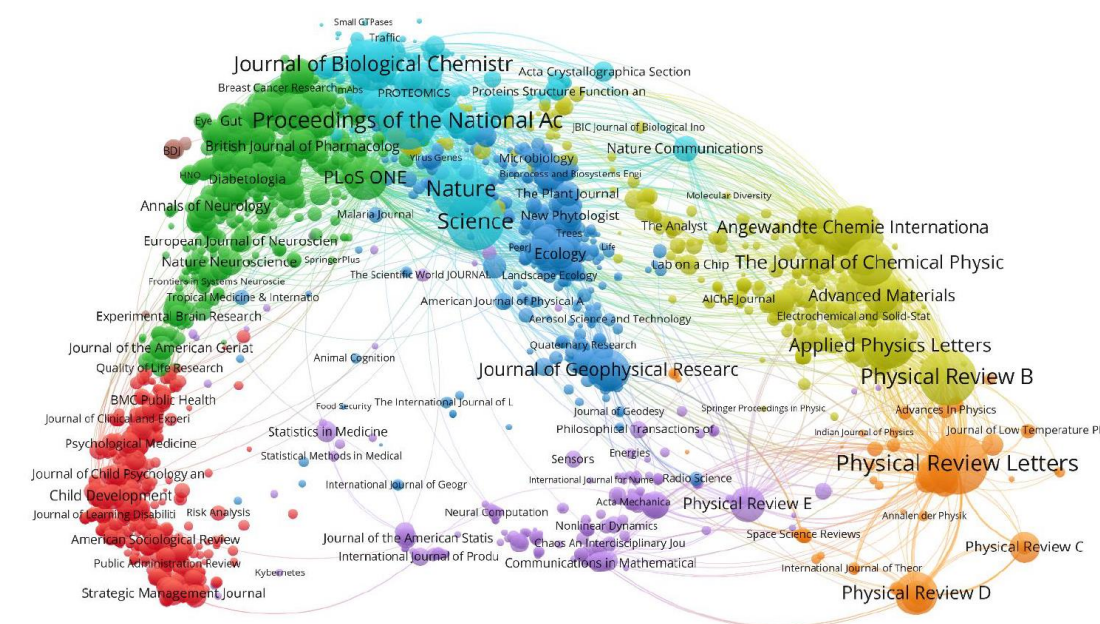

# Методики оценивания моделей (benchmarks)

## SciDocs: 6 задач

- классификация статей по MeSH / по тематике
- предсказание цитирования / со-цитирования
- предсказание пользовательской активности, рекомендации статей

## SciRepEval: 24 задачи, вкл. SciDocs (кроме рекомендаций):

- классификация, регрессия, сходство, поиск,
- подбор рецензента для статьи, разрешение неоднозначности авторов

## RuSciBench: 8 задач

- классификация OECD/ГРНТИ по аннотации ru / en / ru+en
- поиск аннотации по её переводу ru→en / en→ru

# Этап 1: предобучение модели SciRus-tiny (MSU)

**Архитектура** RoBERTa (Y.Liu et al., 2019), случайная инициализация:

**tiny** (sz=23M, dim=312), **small** (sz=61M, dim=768), **base** (sz=85M, dim=1024)

- критерий маскированного языкового моделирования MLM
- две эпохи обучения
- Avg — F1-мера, усреднённая по всем задачам бенчмарка

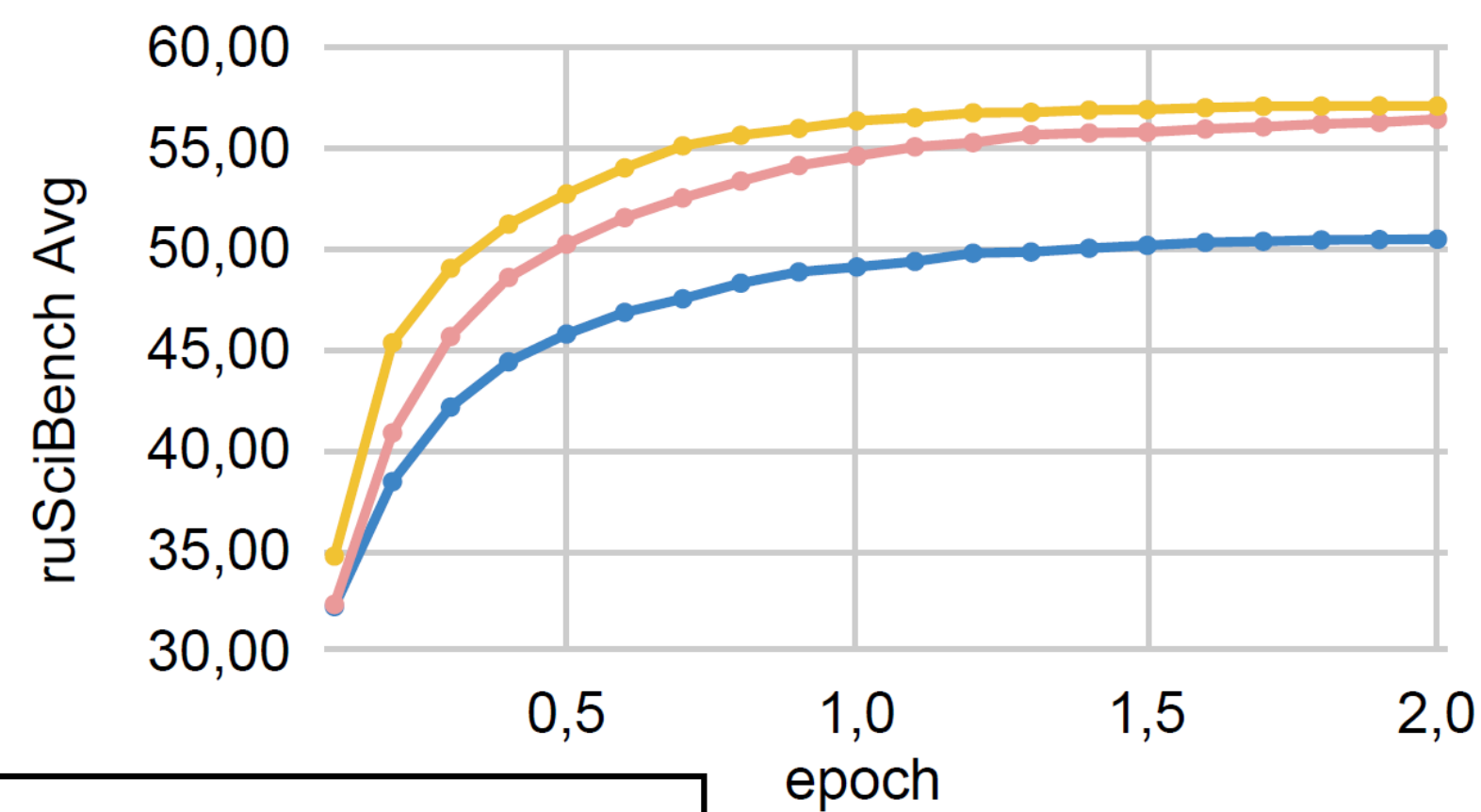
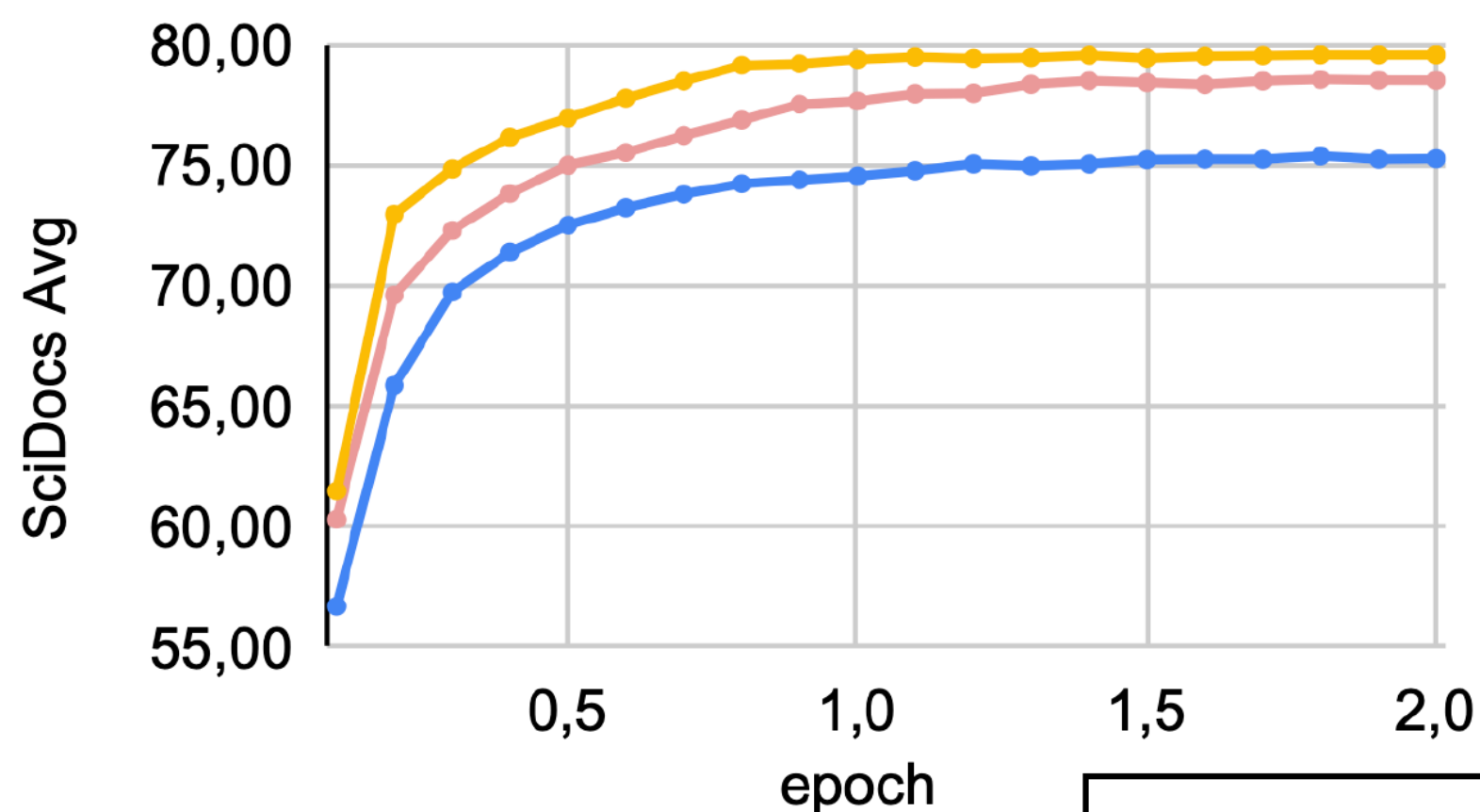



# Этап 2: дообучение на парах title-abstract

**Критерий:** сблизать эмбединги в контрастных парах название/аннотация, ru/en

- 30.6M пар из S2AG
- 17.8M пар из eLibrary

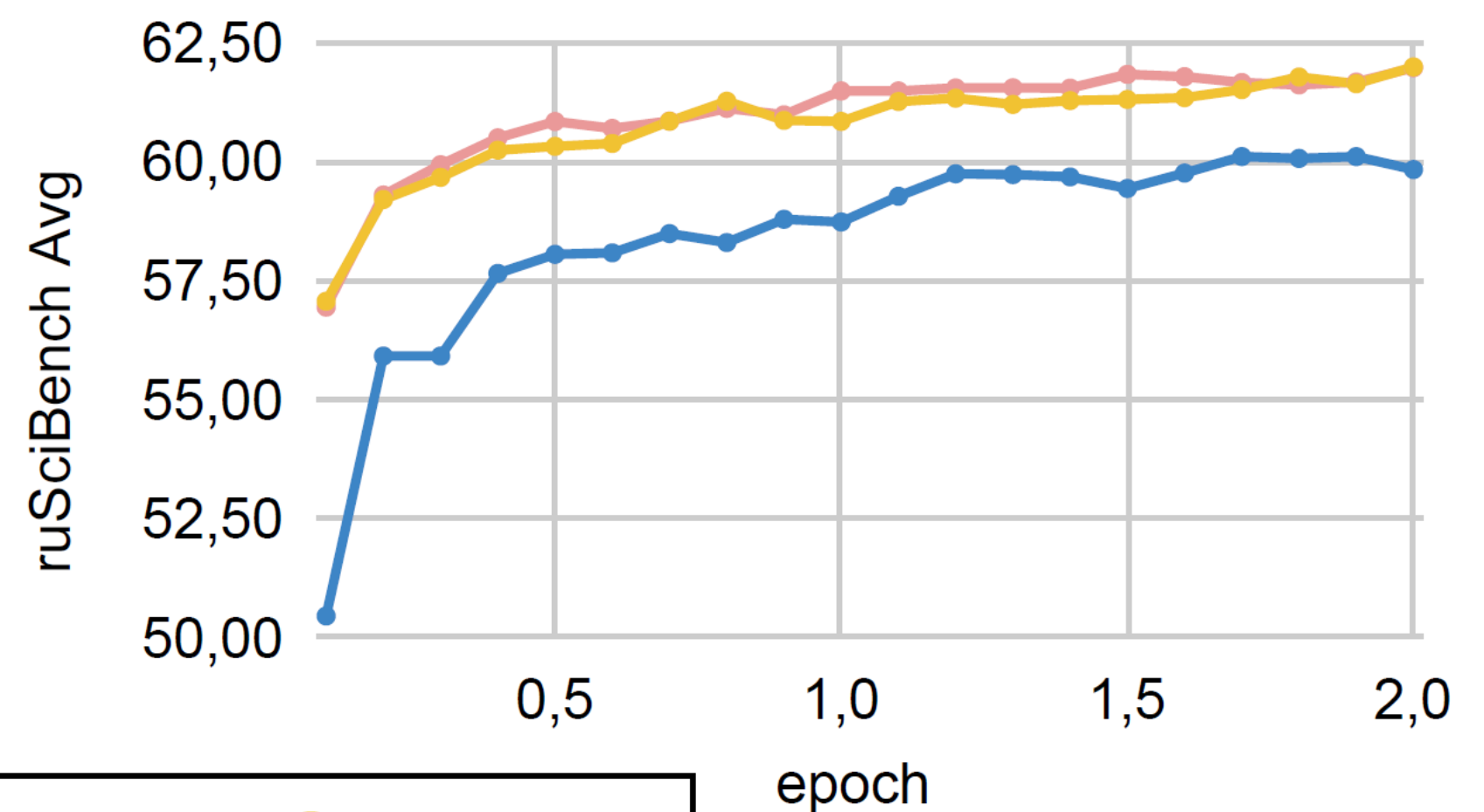
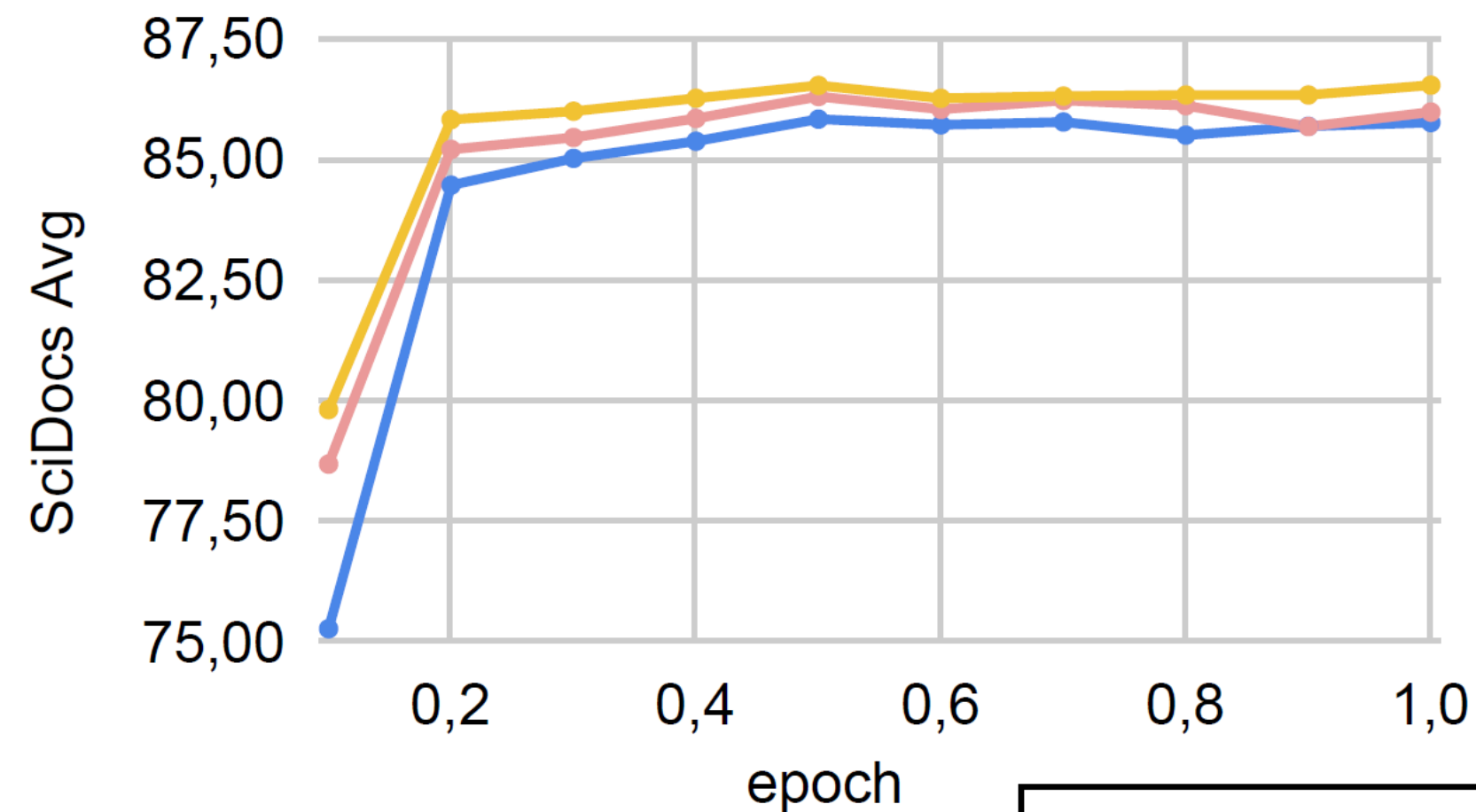

# Этап 3: дообучение на парах cite-cocite

**Критерий:** сблизать эмбединги пары документов (А,В) при цитировании:

«cite» — статья А цитирует статью В

«co-cite» — третья статья С цитирует статьи А и В

## S2AG:

- 13.3M пар cite
- 62M пар co-cite

## eLibrary:

- 40M пар cite
- 33.7M пар co-cite

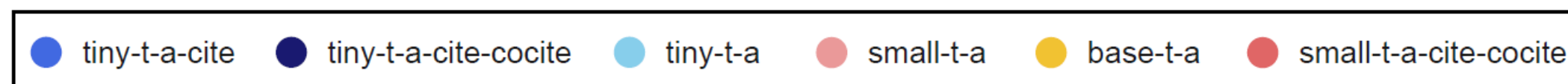
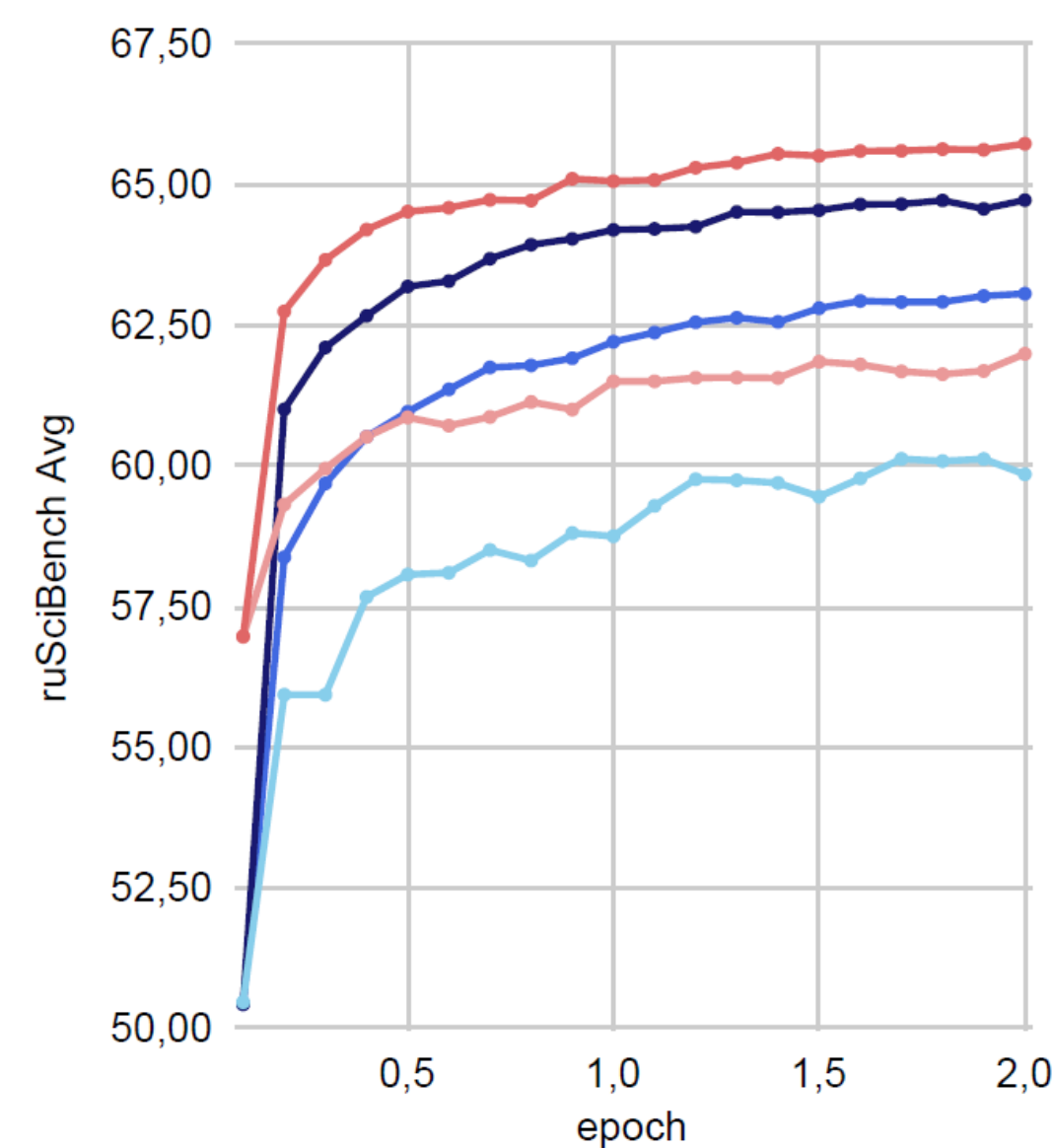
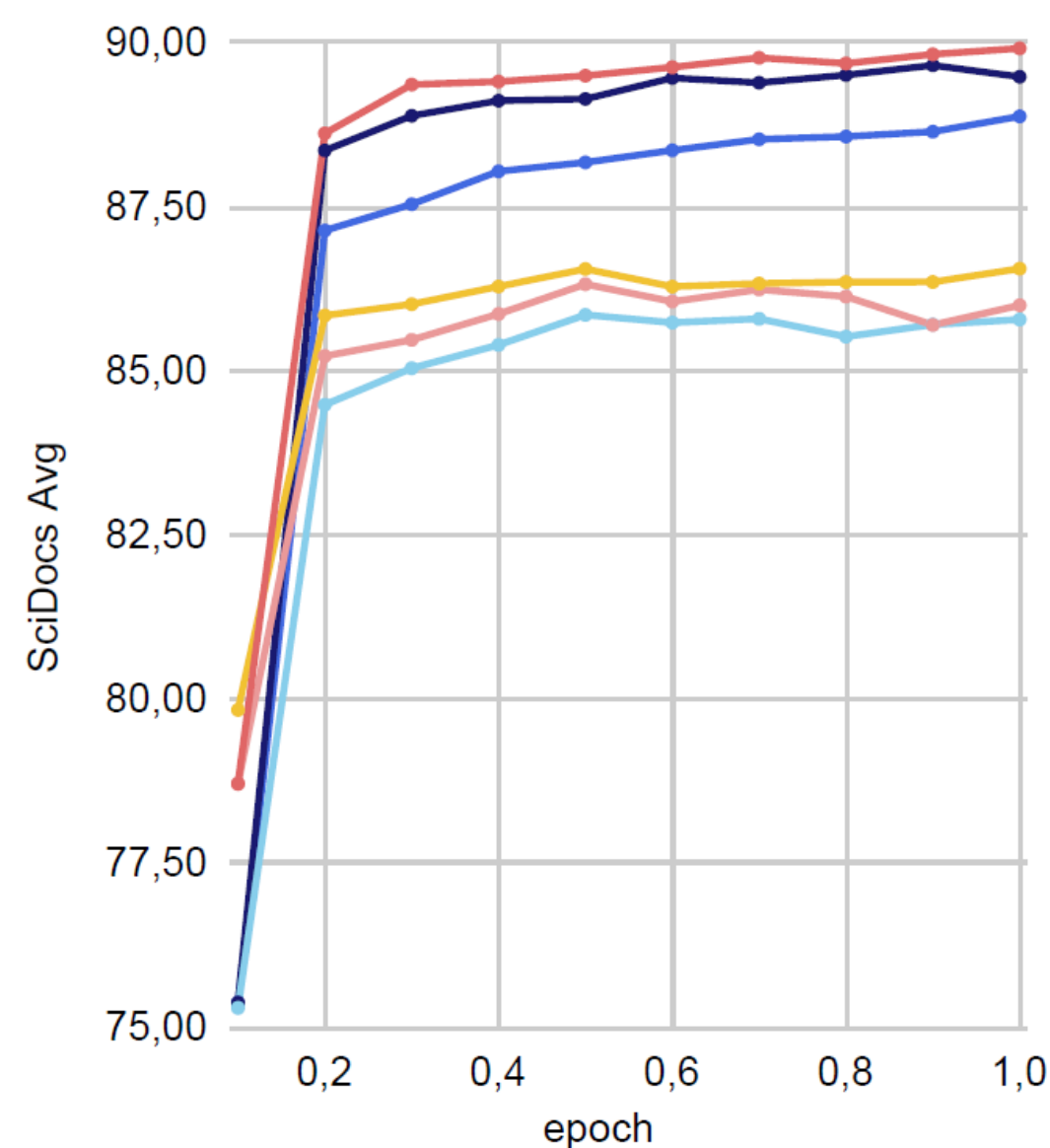

# Сравнение моделей по метрикам SciDocs



**SOTA**  
(state of the art)

Model name	Model size	Avg
all-mpnet-base-v2	110M	91,03
Scincl	110M	90,84
<b>scirus-tiny v3 (май 2024)</b>	<b>23M</b>	<b>90,10</b>
e5-large-v2	335M	88,70
e5-base	109M	88,58
e5-base-v2	109M	88,43
multilingual-e5-large	560M	87,53
e5-small-v2	33.4M	86,99
multilingual-e5-base	278M	86,91
e5-mistral-7b-instruct 4byte	7.11B	86,03
<b>scirus-tiny v2 (февраль 2024)</b>	<b>23M</b>	<b>84,21</b>
sentence-transformers/LaBSE	471M	80,78
e5_pretrain_longer_240000_similarity_step_5581	23M	80,51
cointegrated/rubert-tiny2	29.4M	71,60
allenai/scibert_scivocab_uncased	110M	69,04
<b>scirus-tiny v1 (ноябрь 2023)</b>	<b>23M</b>	<b>67,92</b>
nreimers/MiniLM-L6-H384-uncased (e5-small-v2 pretrain)	33.4M	65,68

В среднем качество лучше, чем у моделей, которые в 5, 20 и даже 200 раз больше

# Сравнение моделей по метрикам ruSciBench

 **SOTA**  
(state of the art)

model_name	Model size	elibrary_oecd_full	translation_search	
		macro_f1	ru_en recall@1	en_ru recall@1
e5-mistral-7b-instruct	7.11B	67,28	3,65	18,11
multilingual-e5-large	560M	63,70	99,19	99,37
<b>scirus-tiny3</b>	<b>23M</b>	<b>61,13</b>	<b>94,83</b>	<b>95,81</b>
<b>scirus-tiny2</b>	<b>23M</b>	<b>60,86</b>	<b>96,7</b>	<b>95,11</b>
multilingual-e5-base	278M	62	97	98
LaBSE	471M	60,21	98,31	97,20
LaBSE-en-ru	128M	60,05	98,26	96,93
paraphrase-multilingual-mpnet-base-v2		60,03	66,33	78,18
FRED-T5-large	360M	59,80	22,25	0,79
distiluse-base-multilingual-cased-v1		58,69	92,04	90,83
paraphrase-multilingual-MiniLM-L12-v2		56,48	72,87	77,49
mfaq		<b>54,84</b>	<b>86,75</b>	<b>90,11</b>
<b>scirus-tiny</b>	<b>23M</b>	<b>54,83</b>	<b>88</b>	<b>88</b>

Качество кросс-языкового поиска близко к моделям, которые в 20 раз больше

# Выводы по результатам сравнения моделей

## 1. Размер и качество модели в сравнении с SciNCL

- меньше параметров: 23М против 110М
- меньше размерность: 312 против 768
- больше контекст: 1024 против 512
- сопоставимое качество (SciDocs Avg): 90.10 против 90.84

## 2. Контрастивное дообучение на парах title-abstract

- существенно улучшает метрики качества,
- особенно качество кросс-языкового поиска

## 3. Контрастивное дообучение на парах cite / cocite

- компенсирует недостаточность кросс-языковых данных

# Первое внедрение



«Разработанная в рамках данного проекта модель уже широко используется в **Научной электронной библиотеке** для решения целого ряда задач, связанных с оценкой тематической близости научных документов. Уже протестирован специалистами полезный сервис для ученых, позволяющий для заданной статьи или подборки статей найти тематически похожие документы, как среди всего массива [eLIBRARY.RU](https://elibrary.ru) (более 55 млн. научных публикаций), так и только среди новых поступлений. Важной для нас особенностью данной модели является ее мультязычность, поскольку **Научная электронная библиотека** содержит документы на различных языках.»

— *Геннадий Еременко, генеральный директор НЭБ*

---

Научная электронная библиотека, портал eLIBRARY.RU. Пресс-релиз 24-04-2024: «Открыт поиск близких по тематике публикаций с применением нейросети МГУ для анализа научных текстов.»

[https://elibrary.ru/projects/news/search\\\_similar\\\_publ.asp](https://elibrary.ru/projects/news/search\_similar\_publ.asp)

# Содержание

## 1. Проект «Мастерская знаний»

- Концепция мастерской знаний
- Большие языковые модели научных текстов
- Задачи автоматизированного реферирования
- Задачи тематического моделирования
- Задачи контент-анализа
- Пример: детекция ценностей социокультурного кода
- Задачи визуального представления знаний

## 2. Карты знаний

- Решаемые проблемы
- От интеллект-карт к картам знаний
- От карт знаний к коллективному разуму

# Полуавтоматическое реферирование подборки

**PAPERS**

Collection of papers

- BanditSum: Extractive Summarization as a Contextu...  
25 SEP 2018 Yue Dong, Yikang Shen, Eric Crawford, Herke van Hoof, Jacki...
- A Survey on Neural Network-Based Summarization...  
19 MAR 2018 Yue Dong
- SummaRuNNer: A Recurrent Neural Network based...**  
13 NOV 2016 Ramesh Nallapati, Feifei Zhai, Bowen Zhou
- A Deep Reinforced Model for Abstractive Summariz...  
11 MAY 2017 Romain Paulus, Caiming Xiong, Richard Socher
- Neural Extractive Summarization with Side Informa...  
14 APR 2017 Shashi Narayan, Nikos Papasarakantopoulos, Shay B. Cohen
- Get To The Point: Summarization with Pointer-Gener...  
14 APR 2017 Abigail See, Peter J. Liu, Christopher D. Manning

**RECOMMENDED**

Summary

A novel method for training neural networks to perform single-document extractive summarization without heuristically-generated extractive labels.

We call our approach BANDITSUM as it treats extractive summarization as a contextual bandit (CB) problem, where the model receives a document to summarize (the context), and chooses a sequence of sentences to include in the summary (the action).

A policy gradient reinforcement learning algorithm is used to train the model to select sequences of sentences that maximize ROUGE score.

The aim of this literature review is to survey the recent work on neural-based models in automatic text summarization.

We examine in detail ten state-of-the-art neural-based

**Promoters**

Annotate Idea Theory Method Citation Dataset Experiment Result Conclusion

**SUMMARIZATION**

Recommended phrases

SummaRuNNer, a Recurrent Neural Network (RNN) based sequence model for extractive summarization of documents and show that it achieves performance better than or comparable to state-of-the-art.

Our model has the additional advantage of being very interpretable, since it allows visualization of its predictions broken up by abstract features such as information content, salience and novelty.

Another novel contribution of our work is abstractive training of our extractive model that can train on human generated reference summaries alone, eliminating the need for sentence-level extractive labels.

А. Власов. Методы полуавтоматической суммаризации подборок научных статей. МФТИ, 2020

С. Крыжановская. Технология полуавтоматической суммаризации подборок научных статей. МГУ, 2022



# Полуавтоматическое реферирование подборки

## Концепция MAHS (Machine Aided Human Summarization)

1. Система рекомендует *сценарий реферата* — список статей **подборки**, ранжированный в рекомендуемом порядке их упоминания (цитирования)
2. Пользователь может скорректировать сценарий в соответствии со своими целями
3. В цикле по статьям сценария, в порядке их упоминания:
  - пользователь запрашивает аспекты статьи, кликая на кнопки *суфлёров*: «как другие авторы обычно ссылаются на эту статью», «цель исследования», «основная идея», «метод», «результат», «вывод», «недостаток» и т.д.
  - *алгоритм суфлёра* строит ранжированный список релевантных фраз
  - пользователь добавляет фразу из предложенного списка в текст реферата
  - при необходимости пользователь корректирует текст реферата

# Полуавтоматическое реферирование подборки

## Основные задачи машинного обучения:

- Формирование обучающей выборки: **paper** → **(refs, survey)**
- Ранжирование статей для сценария реферата
- Выбор релевантных фраз из текста статьи для каждого суфлёра
- Ранжирование выбранных фраз для каждого суфлёра
- Выбор релевантного контекста по данной ссылке, например:

Few contextual citation graphs are publicly available. The ACL Anthology Network (AAN) (Radev et al., 2009) is one such contextual citation graph built from the ACL Anthology corpus (Bird et al., 2008), consisting of 24.6K papers manually augmented with citation information. CiteSeer (Giles et al., 1998) provides a large corpus consisting of 1.0M papers with full text and bibliography entries parsed from PDFs. Saier and Farber (2019) introduces a contextual citation graph of approximately 1.0M arXiv papers with full text LaTeX parses where citations are linked to papers in the Microsoft Academic Graph.

# Полуавтоматическое реферирование подборки

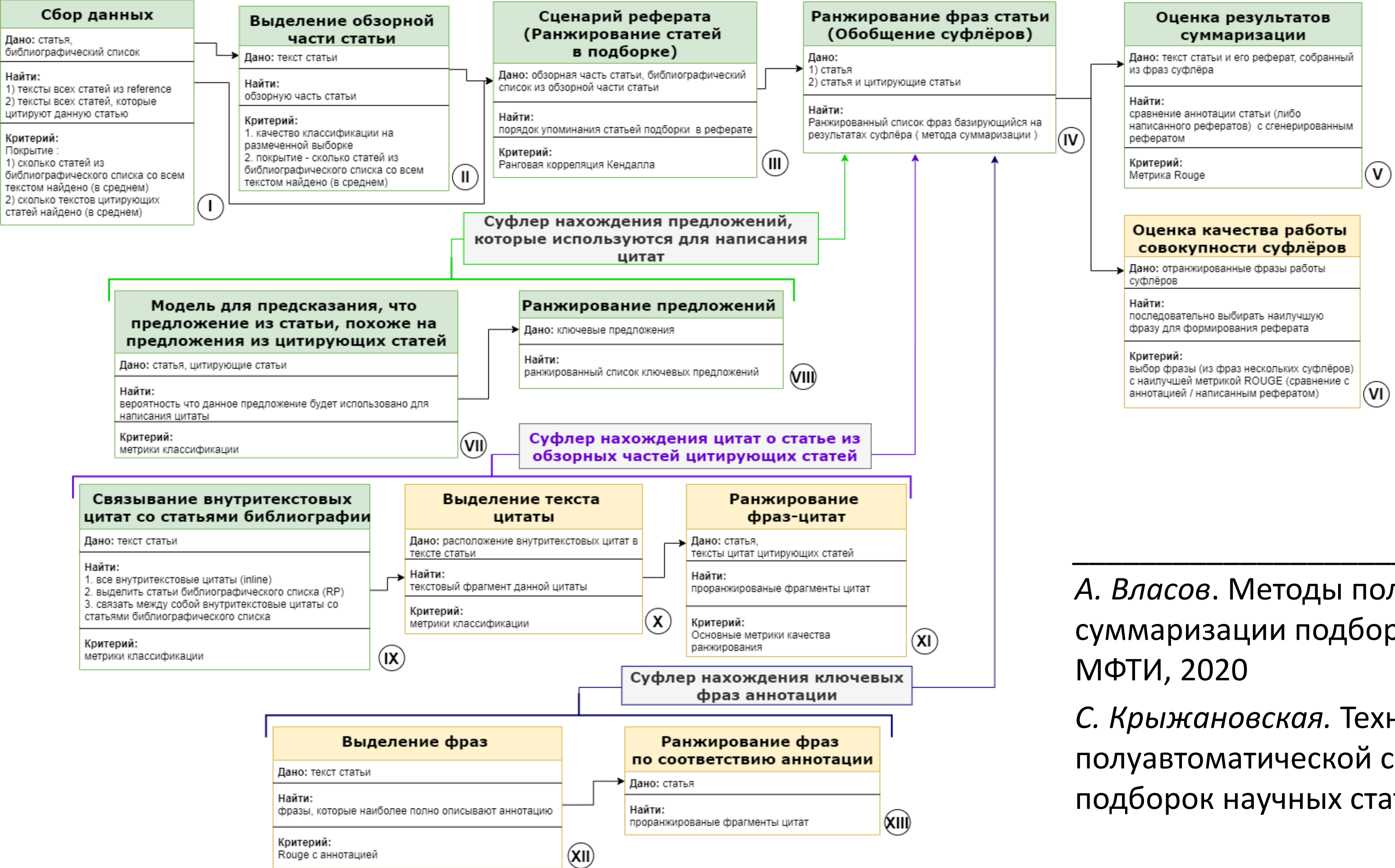

А. Власов. Методы полуавтоматической суммаризации подборок научных статей. МФТИ, 2020

С. Крыжановская. Технология полуавтоматической суммаризации подборок научных статей. МГУ, 2022

# Содержание

## 1. Проект «Мастерская знаний»

- Концепция мастерской знаний
- Большие языковые модели научных текстов
- Задачи автоматизированного реферирования
- Задачи тематического моделирования
- Задачи контент-анализа
- Пример: детекция ценностей социокультурного кода
- Задачи визуального представления знаний

## 2. Карты знаний

- Решаемые проблемы
- От интеллект-карт к картам знаний
- От карт знаний к коллективному разуму

# Тематическое моделирование подборки

## Тематическая модель (ТМ) коллекции текстовых документов определяет

- какие темы есть в каждом документе
- из каких слов состоит каждая тема

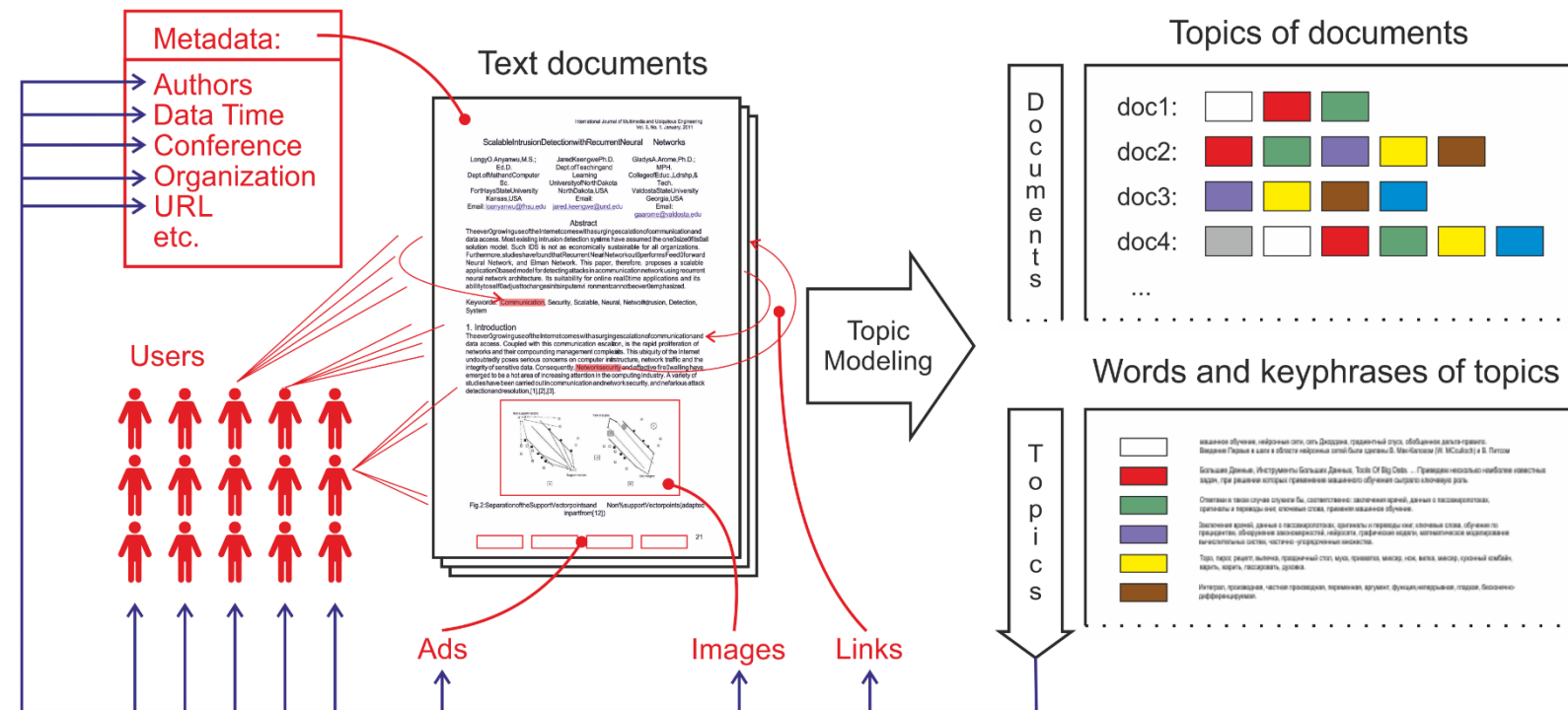

### Text documents

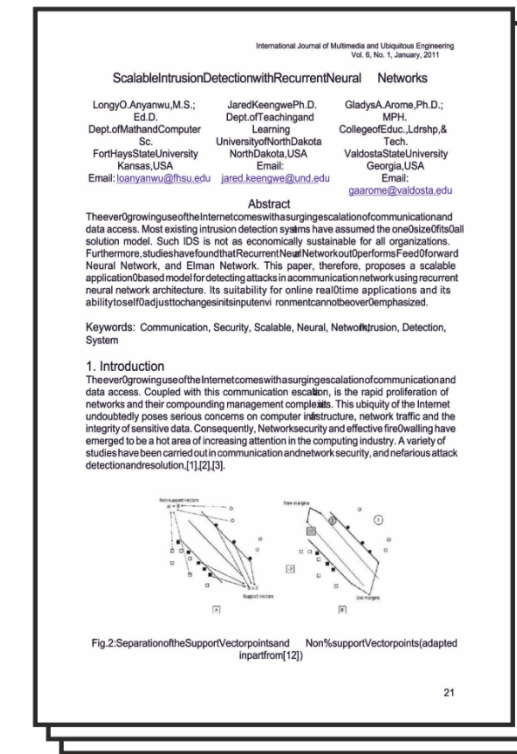

Topic Modeling

### Topics of documents

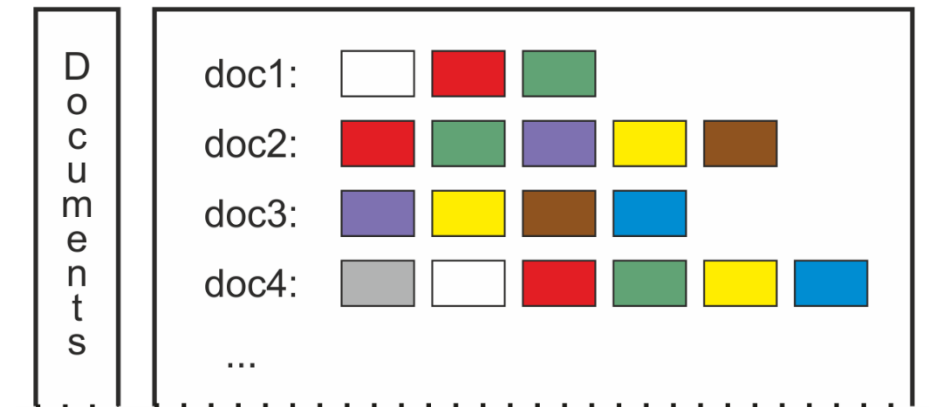

### Words and keyphrases of topics



## Мультимодальная ТМ определяет также,

- какие ещё нетекстовые токены содержатся в каждой теме

Ianina A., Golitsyn L., Vorontsov K. [Multi-objective topic modeling for exploratory search in tech news](#). AINL 2017.

Vorontsov K. Rethinking probabilistic topic modeling from the point of view of classical non-Bayesian regularization. 2023.

<http://www.machinelearning.ru/wiki/images/d/d5/Voron17survey-artm.pdf>

# Технология тематического моделирования BigARTM

## Ключевые возможности:

- Большие данные: коллекция не хранится в памяти
- Онлайн-параллельный мультимодальный ARTM
- Встроенная библиотека регуляризаторов и мер качества

## Сообщество:

- Открытый код <https://github.com/bigartm>  
(discussion group, issue tracker, pull requests)
- Документация <http://bigartm.org>



## Лицензия и среда разработки:

- Свободная коммерческая лицензия (BSD 3-Clause)
- Кросс-платформенность: Windows, Linux, MacOS (32/64 bit)
- Интерфейсы API: command-line, C++, and Python

3.7М статей Википедии, 100К слов: время min (перплексия)

проц.	T	Gensim	Vowpal Wabbit	BigARTM	BigARTM асинхрон
1	50	142m (4945)	50m (5413)	42m (5117)	25m (5131)
1	100	287m (3969)	91m (4592)	52m (4093)	32m (4133)
1	200	637m (3241)	154m (3960)	83m (3347)	53m (3362)
2	50	89m (5056)		22m (5092)	13m (5160)
2	100	143m (4012)		29m (4107)	19m (4144)
2	200	325m (3297)		47m (3347)	28m (3380)
4	50	88m (5311)		12m (5216)	7m (5353)
4	100	104m (4338)		16m (4233)	10m (4357)
4	200	315m (3583)		26m (3520)	16m (3634)
8	50	88m (6344)		8m (5648)	5m (6220)
8	100	107m (5380)		10m (4660)	6m (5119)
8	200	288m (4263)		15m (3929)	10m (4309)

Мурат Апишев. Эффективная реализация алгоритмов тематического моделирования с аддитивной регуляризацией.

Диссертация к.т.н., ФИЦ ИУ РАН. 2020.

Ianina A., Golitsyn L., Vorontsov K. [Multi-objective topic modeling for exploratory search in tech news](#). AINL 2017.

Vorontsov K. Rethinking Probabilistic Topic Modeling from the Point of View of Classical Non-Bayesian Regularization. 2023.

<http://www.machinelearning.ru/wiki/images/d/d5/Voron17survey-artm.pdf>

# Технология тематического поиска

## Схема эксперимента:

- длинные запросы (1 стр. А4)
- 100 запросов на коллекцию
- 3 ассессора на каждый запрос
- от 10 до 60 минут на запрос
- разметка на Яндекс.Толока
- две коллекции техно-новостей:



(170K Russian docs)



(750K English docs)

## Оценки качества поиска:

точность (precision@k)

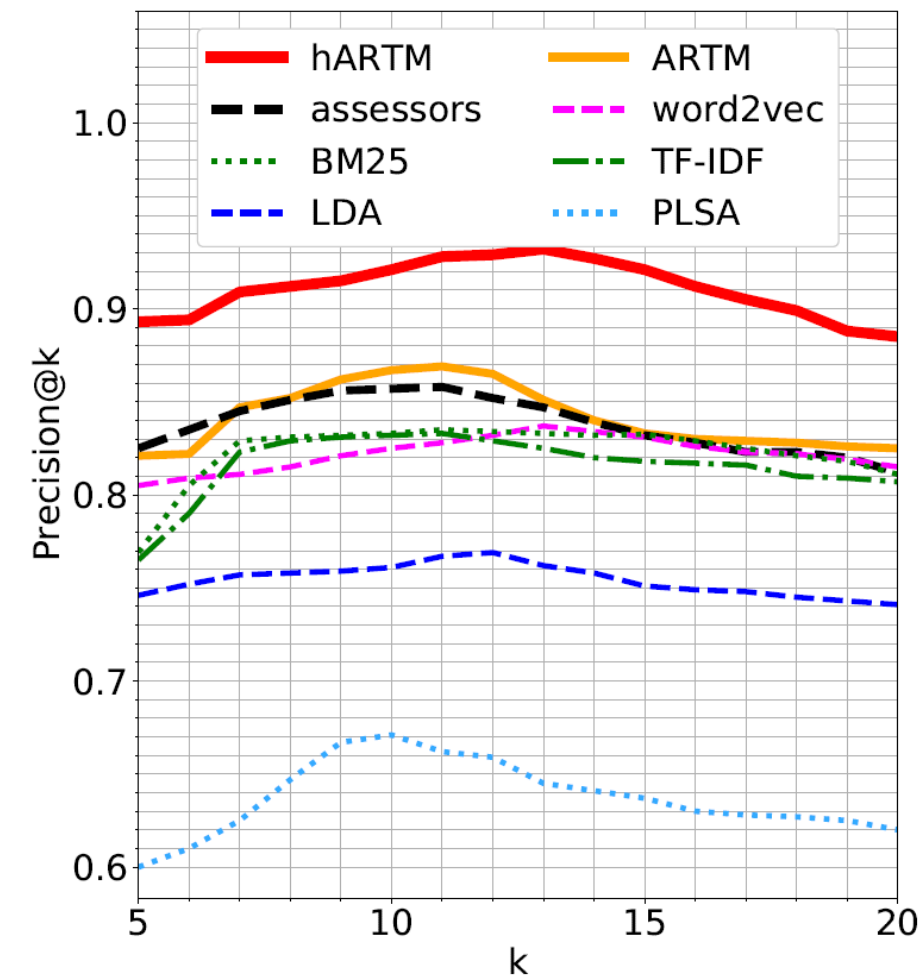

полнота (recall@k)

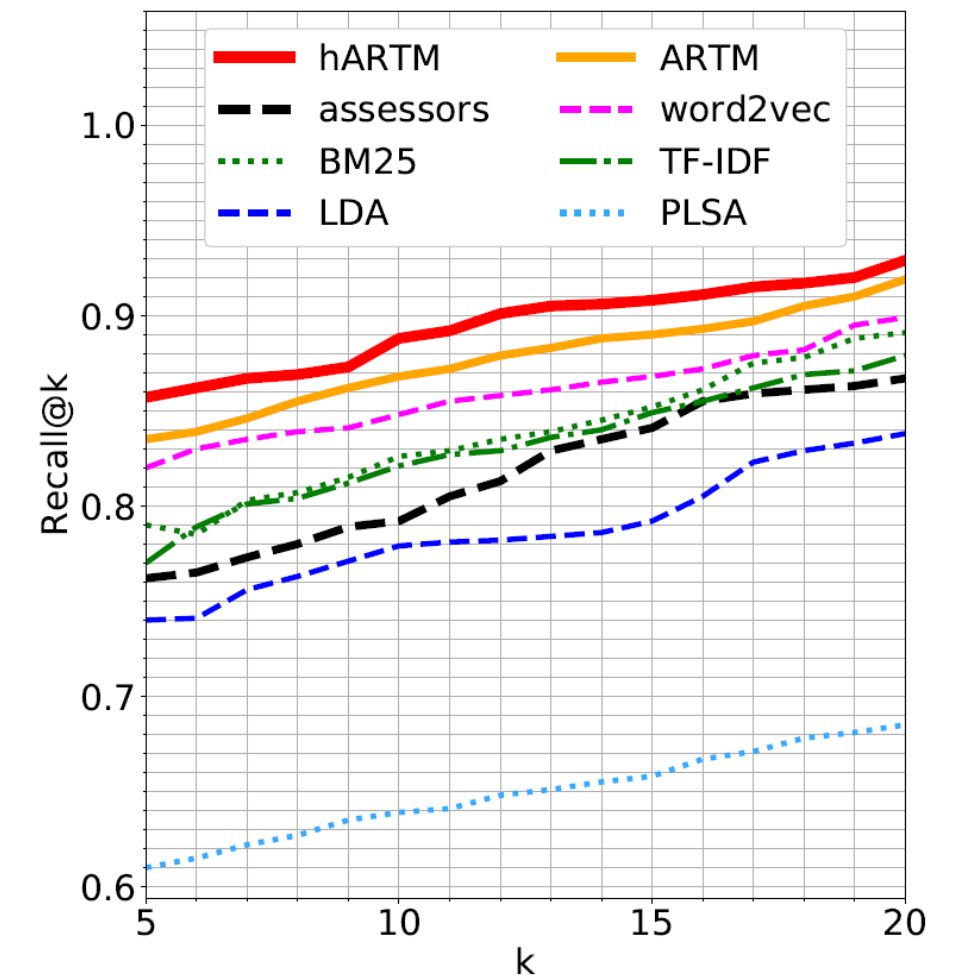

Анастасия Янина. Тематические и нейросетевые модели языка для разведочного информационного поиска.

Диссертация к.ф.-м.н., МФТИ. 2022.

Ianina A., Vorontsov K. [Regularized multimodal hierarchical topic model for document-by-document exploratory search](#). 2019.

Ianina A., Golitsyn L., Vorontsov K. [Multi-objective topic modeling for exploratory search in tech news](#). AINL 2017.

# Мультиязычный тематический поиск и категоризация

## Данные:

- научные статьи eLibrary и статьи Wikipedia (100 языков)
- рубрики ГРНТИ, ВАК, УДК, ОЭСР

## Две задачи, одна модель:

- тематический поиск документов по документам
- категоризация документов

## Особенности решения:

- модальности: языки, рубрики
- редукция словарей (VPE-токенизация)  
до 11 тыс. токенов на каждый язык
- сокращение модели с 128 Гб до 4.8 Гб

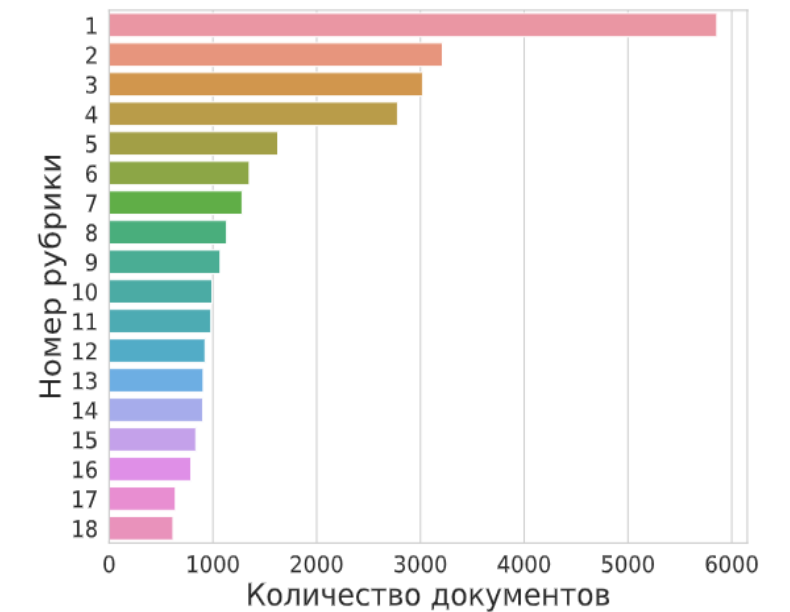
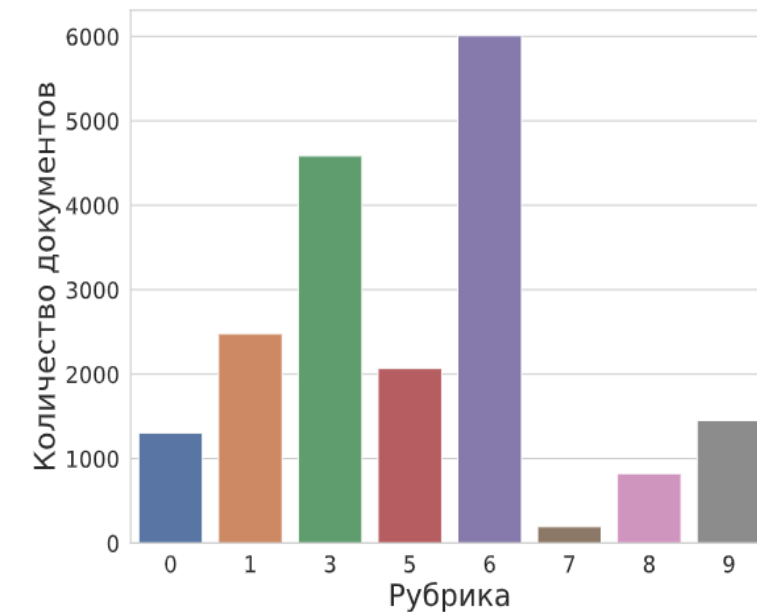

**94%**  
Точность  
поиска

Рубрикатор	ГРНТИ	ВАК	УДК	ОЭСР
Точность	81%	70%	86%	80%



# Технология автоматического выделения терминов

## Объединение трёх технологий: TopMine & SyntaxNet & BigARTM

- Коллекция  $|D| = 3200$  аннотаций статей NIPS (Neural Information Processing Systems),  $n = 500\,000$  слов
- Ручная разметка небольшого случайного подмножества (2000  $n$ -грамм) на термины / не-термины
- Train : Test = 1000 : 1000
- 7 статистических признаков из TopMine
- 2 синтаксических признака из SyntaxNet
- 3 тематических признака из BigARTM, 30 тем
- две модели классификации:  
логистическая регрессия, градиентный бустинг

Группа признаков			Линейная модель			Градиентный бустинг		
Синт	Стат	Тем	AUC	Точность	Полнота	AUC	Точность	Полнота
+			0.83	0.20	0.91	0.83	0.20	0.91
	+		0.71	0.09	0.94	0.73	0.11	0.90
		+	0.92	0.32	1.00	0.95	0.32	1.00
+	+		0.88	0.22	0.91	0.88	0.24	0.91
+		+	0.91	0.36	0.91	0.95	0.34	0.99
	+	+	0.93	0.29	0.94	0.98	0.34	1.00
+	+	+	<b>0.95</b>	<b>0.38</b>	<b>0.91</b>	<b>0.97</b>	<b>0.41</b>	<b>0.99</b>

$$\boxed{\text{Стат}} < \boxed{\text{Син}} < \boxed{\text{Син+Стат}} < \boxed{\text{Тем}} < \boxed{\begin{matrix} \text{Стат+Тем} \\ \text{Син+Тем} \end{matrix}} < \boxed{\text{Стат+Син+Тем}}$$

- Тематические признаки существенно повышают качество
- Синтаксические признаки можно не использовать

---

В.Полушин. Тематические модели для ранжирования рекомендаций текстового контента. 2017. ВМК МГУ.

# Соревнование RuTermEval-2024



## Поиск и классификация терминов в русскоязычных научных статьях:

- specific term – термины, специфичные доменно и лексически
- common term – общеизвестные термины, специфичные только доменно
- nomen – номенклатурные наименования доменно специфичных объектов

## Метрики качества:

- полное/частичное совпадение выделенных терминов

## Особенности соревнования:

- вложенные термины, мультидоменная и мультижанровая постановка задачи
- разметка: 1150 русскоязычных аннотаций,  
20 статей конференции Диалог 2000-2023 (домен компьютерной лингвистики)  
250 аннотаций статей пяти других доменов

# Поиск научных трендов

- *Темпоральная тематическая модель* дообучается последовательно без учителя (т.е. без размеченных данных) на статьях, вышедших за 30 дней
- Удаётся детектировать >60% из 87 трендовых тем (из области Data Science), выделенных экспертами в течение года после появления темы

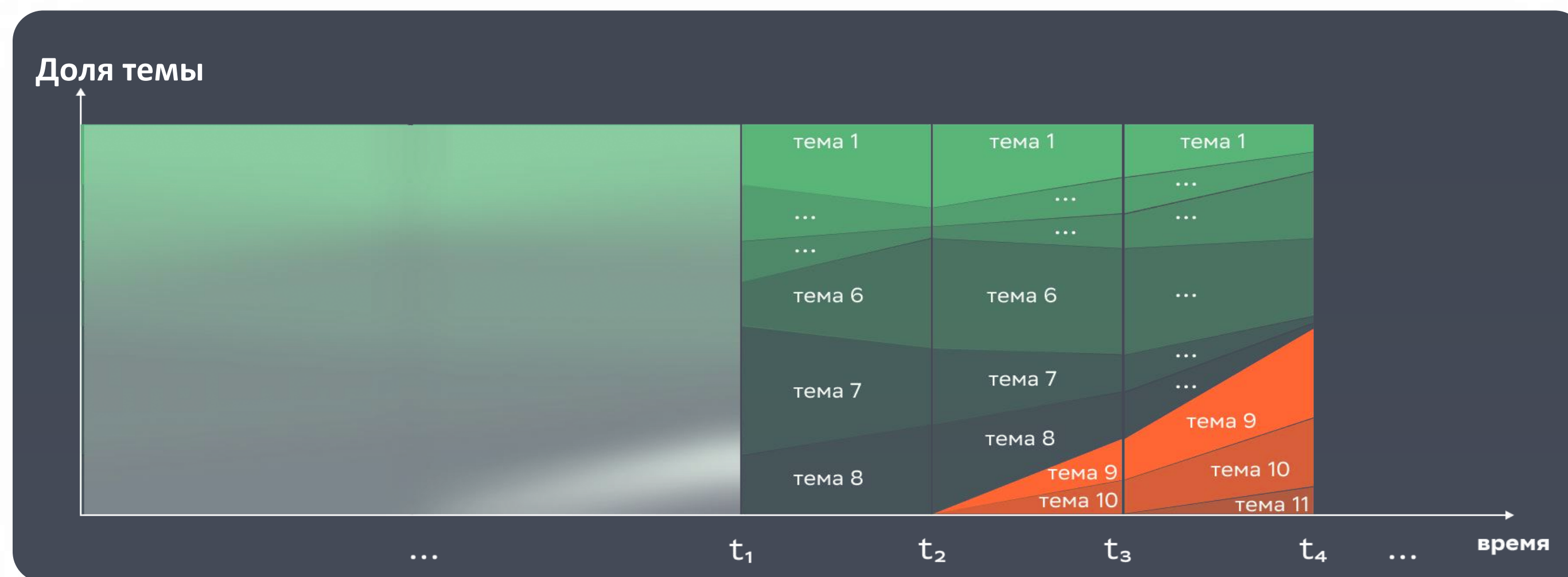

Герасименко Н. А., Чернявский А. С., Никифорова М. А., Никитин М. Д., Воронцов К. В.

Инкрементальное обучение тематических моделей для поиска трендовых тем в научных публикациях // Доклады РАН. Математика, информатика, процессы управления, 2022, том 508, С.106–108

# Поиск научных трендов

*Трендовая тема:*

- наличие семантического ядра
- наличие быстрого (обычно экспоненциального) роста

**Примеры:** динамика упоминаний трендовых тем

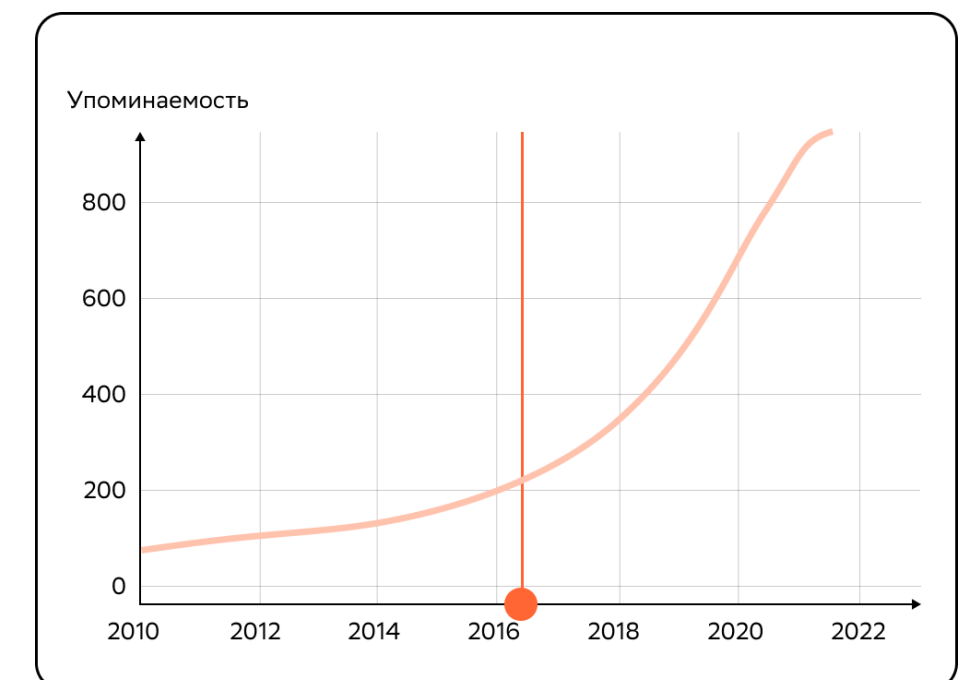
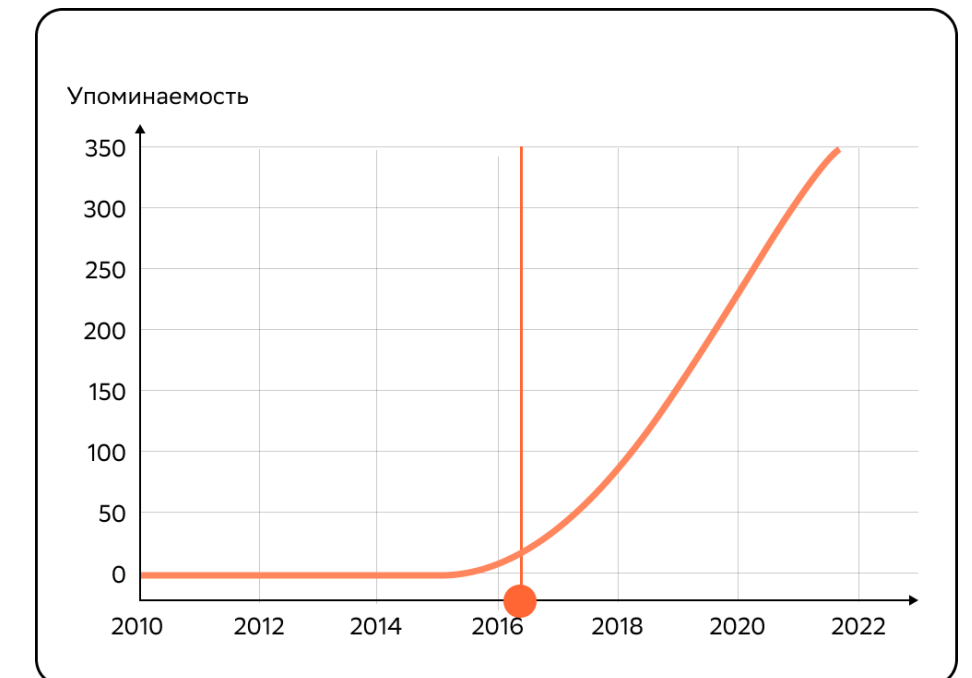
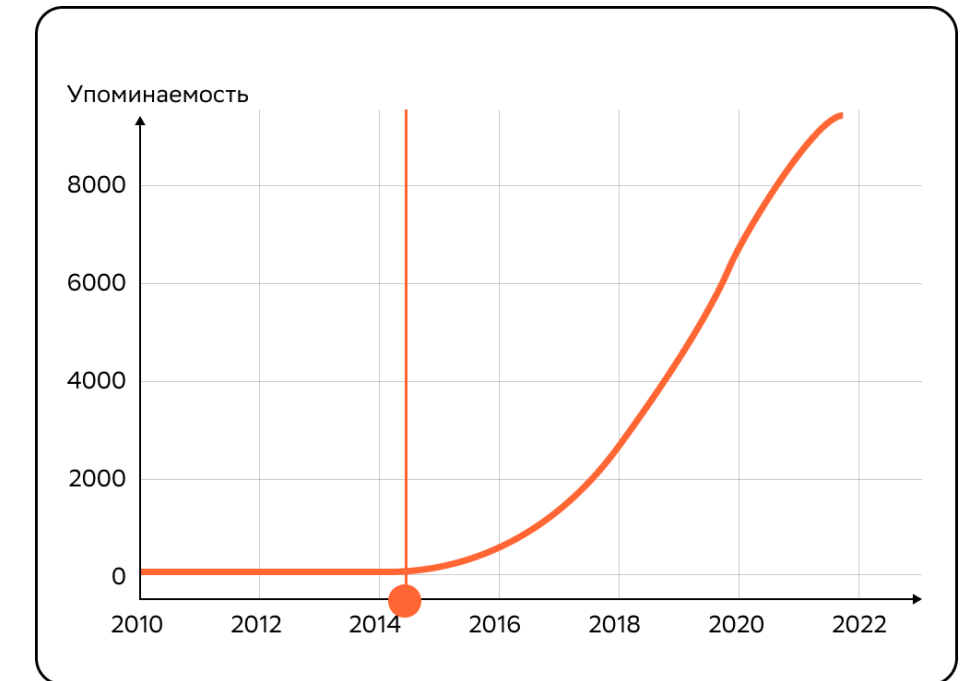
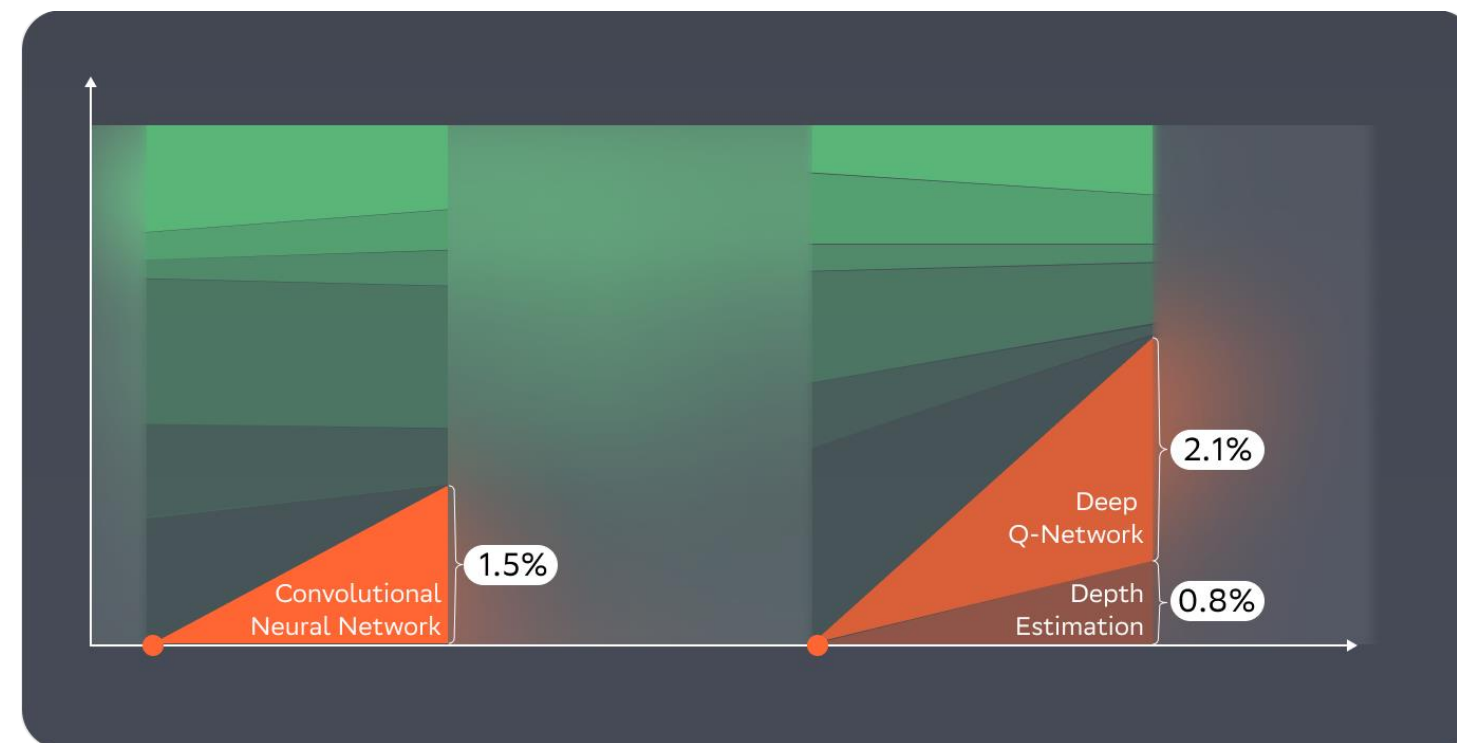

*Герасименко Н. А., Чернявский А. С., Никифорова М. А., Никитин М. Д., Воронцов К. В.*  
Инкрементальное обучение тематических моделей для поиска трендовых тем в научных публикациях // Доклады РАН. Математика, информатика, процессы управления, 2022, том 508, С.106–10822222

# Поиск научных трендов: примеры тем

## Topic modeling

latent variable

mixture model

topic model

mixture component

Gibbs sampling

multinomial distribution

Gibbs sampler

generative process

Dirichlet distribution

Dirichlet process

## Speech recognition

prosodic feature

speech signal

eye gaze

audio signal

spontaneous speech

topic segmentation

acoustic feature

ASR output

switchboard corpus

audio data

## Collaborative filtering

web page

search result

recommender system

collaborative filtering

word sense

ranking model

web search

user preference

user profile

ranking score

## Machine translation

word alignment

target language

bleu score

parallel corpus

source sentence

translation model

machine translation

sentence pair

source language

best list

# Поиск научных трендов: примеры тем

## StyleGAN

stylegan

latent code

mapping network

ablation study

text generation

generation quality

generator architecture

mask

encoder

gan model

## Meta Learning

meta model

meta train

meta optimization

meta update

meta testing

training task

continual learning

previous task

catastrophic forgetting

ablation study

## NERF

neural radiance field

accurate depth estimation

additional qualitative result

novel loss function

optical flow prediction

image reconstruction loss

monocular depth prediction

geometric consistency loss

depth estimation method

optical flow network

# Содержание

## 1. Проект «Мастерская знаний»

- Концепция мастерской знаний
- Большие языковые модели научных текстов
- Задачи автоматизированного реферирования
- Задачи тематического моделирования
- Задачи контент-анализа
- Пример: детекция ценностей социокультурного кода
- Задачи визуального представления знаний

## 2. Карты знаний

- Решаемые проблемы
- От интеллект-карт к картам знаний
- От карт знаний к коллективному разуму

# Контент-анализ: обобщение и автоматизация

**Обобщённый контент-анализ** — четыре базовые операции с текстом:

- 1) выделить фрагмент
- 2) классифицировать (тегировать) фрагмент по рубриктору
- 3) связать несколько фрагментов
- 4) дать комментарий (затекст) к фрагменту или связи

**Цель** — автоматизировать контент-анализ больших текстовых массивов по небольшим размеченным корпусам, в любой предметной области

**Три задачи** построения обучаемой модели разметки:

- 1) разработка рубриктора и инструкций разметчика
- 2) выбор большой языковой модели и её (до)обучение по разметке
- 3) оценивание качества разметки, сравнение и выбор моделей



# Конкурс ПРО//ЧТЕНИЕ (<http://ai.upgreat.one>)

**Задача:** разметка смысловых ошибок в сочинениях ЕГЭ по русскому языку, литературе, истории, обществознанию и английскому языку.

**Период:** декабрь 2019 — июнь 2022, три цикла испытаний.

**Призовой фонд:** ₹100М русский язык + ₹100М английский язык

**Типов ошибок:** 152

(р:70 л:16 о:23 и:20 а:23)

**Подтипов ошибок:** 236

(р:112 л:19 о:29 и:26 а:50)

Помимо выделения ошибок, надо давать их объяснения.

**ФАКТИЧЕСКАЯ ОШИБКА**

автор высказывания А.Франц

В своем высказывании «Если человек зависит от природы, то и она от него зависит» Д. Мережковский **говорит** о необходимости защиты природы.

**ЛОГИЧЕСКАЯ ОШИБКА**

тезис не обоснован

# Конкурс ПРО//ЧТЕНИЕ (<http://ai.upgreat.one>)

## Сравнение разметки, сгенерированной алгоритмом, с разметкой эксперта

### Алгоритмическая разметка

Нередко люди совершают плохие поступки, забывая о том, что, даже скрыв свой поступок от других, человек не скроется от своей совести. Что же такое безнравственный поступок? Безнравственный поступок - это поступок, не соответствующий моральным нормам.

Можно ли оправдать безнравственный поступок? Именно эту проблему В. Ф. Тендряков поднимает в своем тексте. Докажем сказанное примерами из представленного отрывка.

В тексте В. Ф. Тендряков говорит о том, что человек во благо себе может легко совершить низкий поступок, не испытав при этом чувство стыда. Человек сможет оправдать свой поступок перед самим собой, объяснив причину. В пример автор приводит поведение героя, который часто в жизни совершал безнравственные поступки. Он врал, дрался и крал. Мы видим, что до войны герой привык совершать плохие поступки. Он всегда оправдывался, потому что не хотел нести ответственность за свои действия, а значит не испытывал мучения совести. Мы знаем, что муки совести – это первое и самое сильное наказание, которое получает человек, совершивший плохой поступок. Но наш герой не получал никакого наказания и поэтому продолжал совершать безнравственные поступки. Проанализировав поведение главного героя, я убедилась в том, что человек обязан нести ответственность за свои поступки всегда, и поэтому я утверждаю, что нельзя оправдывать даже мелкие безнравственные поступки.

связь РПОВТОР  
РПОВТОР РЛИШН ПРОБЛЕМА  
РПОВТОР РПОВТОР РПОВТОР  
РЛИШН  
РПОВТОР  
РПОВТОР  
РПОВТОР  
РПОВТОР ГОДНОР ГОДНОР ГОДНОР  
ГВИДОВР РПОВТОР  
РПОВТОР РПОВТОР  
РПОВТОР РПОВТОР  
РПОВТОР ГВИДОВР РПОВТОР  
РПОВТОР  
РПОВТОР

### Экспертная разметка 2

Нередко люди совершают плохие поступки, забывая о том, что, даже скрыв свой поступок от других, человек не скроется от своей совести. Что же такое безнравственный поступок? Безнравственный поступок - это поступок, не соответствующий моральным нормам.

Можно ли оправдать безнравственный поступок? Именно эту проблему В. Ф. Тендряков поднимает в своем тексте. Докажем сказанное примерами из представленного отрывка.

В тексте В. Ф. Тендряков говорит о том, что человек во благо себе может легко совершить низкий поступок, не испытав при этом чувство стыда. Человек сможет оправдать свой поступок перед самим собой, объяснив причину. В пример автор приводит поведение героя, который часто в жизни совершал безнравственные поступки. Он врал, дрался и крал. Мы видим, что до войны герой привык совершать плохие поступки. Он всегда оправдывался, потому что не хотел нести ответственность за свои действия, а значит не испытывал мучения совести. Мы знаем, что муки совести – это первое и самое сильное наказание, которое получает человек, совершивший плохой поступок. Но наш герой не получал никакого наказания и поэтому продолжал совершать безнравственные поступки. Проанализировав поведение главного героя, я убедилась в том, что человек обязан нести ответственность за свои поступки всегда, и поэтому я утверждаю, что нельзя оправдывать даже мелкие безнравственные поступки.

РПОВТОР Т1  
РПОВТОР Т1  
РПОВТОР Т2 РПОВТОР Т1  
ПРОБЛЕМА РПОВТОР Т2  
ПРИМЕР РПОВТОР Т3  
РТАВТ Т4 РПОВТОР Т1 РГ  
РПОВТОР Т1  
РТАВТ Т4  
РПОВТОР Т1  
РТАВТ Т4 РПОВТОР Т1  
РТАВТ Т4 РПОВТОР Т1  
РТАВТ Т4 РПОВТОР Т1  
РТАВТ Т4 РПОВТОР Т1  
РТАВТ Т4 РПОВТОР Т1  
РТАВТ Т4 РПОВТОР Т1  
ПОЯСНЕНИЕ  
РПОВТОР Т1  
РПОВТОР Т1

# Конкурсы SemEval по детекции пропаганды

Базовая разметка: «фрагмент, метка класса»

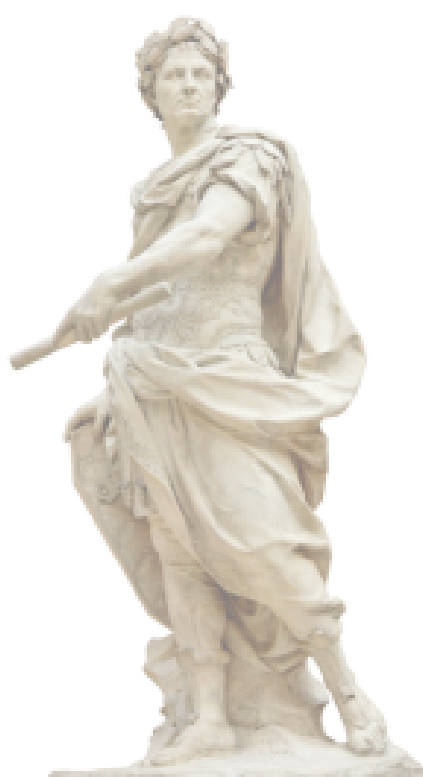

Gallia est omnis divisa in partes tres, quarum unam incolunt Belgae, aliam Aquitani, tertiam qui ipsorum lingua Celtae, nostra Galli appellantur. Hi omnes lingua, institutis, legibus inter se differunt. Gallos ab Aquitanis Garumna flumen, a Belgis Matrona et Sequana dividit. Horum **omnium fortissimi** sunt Belgae, propterea quod a cultu atque humanitate provinciae longissime absunt, minimeque ad eos mercatores saepe commeant atque ea **quae ad effeminandos animos pertinent important**, proximique sunt Germanis, qui trans Rhenum incolunt, quibuscum continenter bellum gerunt. Qua de causa **Helvetii quoque reliquos Gallos virtute praecedunt**, **quod fere cotidianis proeliis cum Germanis contendunt**, cum aut suis finibus eos prohibent aut ipsi in eorum finibus bellum gerunt. Eorum una pars, quam Gallos obtinere dictum est, initium capit a flumine Rhodano, continetur Garumna flumine, Oceano, finibus Belgarum, attingit etiam ab Sequanis et Helvetiis flumen Rhenum, vergit ad septentriones. Belgae ab extremis Galliae finibus oriuntur, pertinent

Manipulative Wording: Loaded Language

Attack on Reputation: Smears

Manipulative Wording: Exaggeration

Justification: Appeal to Values



Commissio  
PopulusQue  
Europaea

Упрощённая разметка: «предложение, метка класса»

Продвинутая разметка: «фрагмент, мишень, метка класса»

- SemEval-2023 task 3. Detecting the genre, the framing, and the persuasion techniques in online news in a multi-lingual setup. <https://propaganda.math.unipd.it/semEval2023task3>
- *G.Martino, P.Nakov et al.* A survey on computational propaganda detection. 2020.
- *F.Alam, P.Nakov et al.* Overview of the WANLP 2022 shared task on propaganda detection in Arabic. 2022.

# Разметка текста: обобщённый контент-анализ

Пик научной фантастики (и советской, и западной) пришелся на 1960–1970-е годы. Однако в 1970-х годах этот жанр начал постепенно затухать и сходить на нет, уже в 1980-х на Западе начинает набирать силу жанр фэнтези. Конечно же, это неслучайно. Именно 1960-е годы стали пиком научно-технического прогресса в XX веке. К тому времени закончилась первая половина XX столетия, за эти полсотни лет было изобретено столько, что все казалось возможным, верилось, что прогресс будет нарастать по экспоненте. **1960-е — это мир безудержного социального и культурно-технического оптимизма.** Человек полетел в космос, запустил искусственные спутники и задумался об освоении других планет.

Но этот порыв человечества в будущее создавал определенную угрозу для власти имущих как на Западе, так и в Советском Союзе. И уже в 1960-е годы перед сотрудниками Тавистокского института изучения человека в Великобритании (причем по иронии судьбы он располагается в графстве Девоншир, рядом с дартмурскими болотами, где разыгрывалась мрачная драма «Собаки Баскервильей» Конан Дойля) **была поставлена задача притормозить научно-технический прогресс путем внедрения определенных информационно-психологических и организационных моделей.** В частности, стартовала работа по созданию молодежных и женских субкультур и движений (именно в это время как по заказу появились The Beatles, The Rolling Stones, стал развиваться экологизм).

Одна из главных задач, поставленных перед Тавистокком, звучала так: to stamp out the cultural optimism of the 1960s (искоренить, вырубить, вытравить культурный оптимизм 1960-х годов). А **научная фантастика, особенно советская, безусловно, была оптимистической по своему настрою.**

Некоторые менее оптимистические ноты (не могу их назвать пессимистическими, но они выглядели более сложными, чем просто оптимизм) прослеживались у ряда писателей в соцлагере, в частности в книгах Станислава Лема (достаточно почитать его «Астронавтов» и «Магелланово облако»). Однако общий настрой советской фантастики до середины 1960-х годов был преимущественно оптимистичным — это видно и по творчеству братьев Стругацких, и по романам Ивана Ефремова.

Первый доклад Римскому клубу (он создан в 1968 году) назывался «Пределы роста». В нем утверждалось, что человечество в своем индустриальном развитии достигло пределов, избыточно давит на природную среду, надо тормозить промышленно-экономическое развитие, перейдя к «нулевому росту». То есть 50 процентов всех средств должно идти на нейтрализацию негативных последствий, которые несет индустриальное развитие.

## Разметка состоит из элементов

**Элемент разметки** — несколько взаимосвязанных фрагментов, затекстов и тегов

**Теги (классы)** выбираются из рубрикатора

**Фрагмент** задаётся началом и концом, может иметь один или несколько тегов:

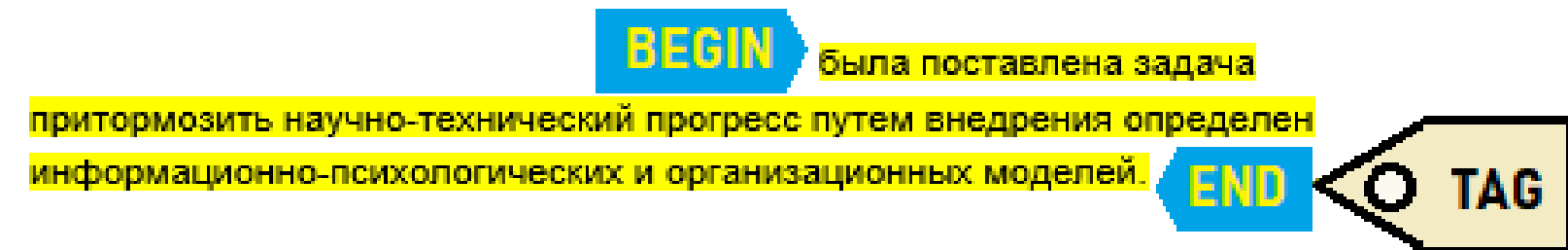

**Затекст** — комментарий, объяснение, дополнительная информация и т.п., может иметь один или несколько тегов

# Инструмент разметки

Весы войны Весь этот этический разлом дискуссии о военных действиях в Украине о том: стоит ли защита государства детской слезы? Стоит ли спасение некой организационной формы человеческого существования реально человеческой жертвы? Когда мои знакомые, скажу больше родственники, берут оружие и защищают свой город Львов - я понимаю их... Для них нет многосложных расчётов рисков России, для них нет геополитических вопросов и политики вообще. Есть город их детства, есть шум взрывов и солдаты другой страны... Когда Президент моей страны говорит о том, что перейдены все границы дозволенного, и мы вынуждены делать то, что делаем; а я смотрю на многолетние убийства и издевательства в ДНР; я вижу и знаю сколько денег и сил вложено в уничтожение России и подрыв наших ценностей - я понимаю это геополитическое решение. Проблема в том, что в пацифистском сознании любого современного образованного человека война - очень сложная и абстрактная химера. Когда сталкиваешься с ее реальностью становится страшно и хочется под лавку. Но России и нам россиянам под лавку больше нельзя. Мы сидели там долго и растеряли все. А на этой лавке сидели лорды и владельцы денег всех мастей. Никто не одобряет войну, об этом мы говорим все эти дни, но одуревший сосед, который ломится в НАТО и...

← Вернуться

Сохранить и выйти

Есть город их детства, есть шум взрывов и солдаты другой страны X

Есть город их детства, есть шум взрывов и солдаты другой страны X

+ добавить затекст

+ добавить затекст элемента разметки

добавить теги к элементу разметки

Тональность: отрицательная

Жилище

Жизнь

Чувство принадлежности (единство народов)

Этничность

сколько денег и сил вложено в уничтожение России X

на этой лавке сидели лорды и владельцы денег всех мастей X

+ добавить элемент разметки

Введите имя тега

- ▶ Группа витальных ценностей
- ▶ Группа морально-нравственных ...
- ▶ Группа политических ценностей
- ▶ Группа религиозных ценностей
- ▶ Группа социальных ценностей
- ▶ Группа экзист. и познавательн...
- ▶ Группа эстетич. и гедонистичес...
- ▶ Пустое
- ▶ Служебные метки
- ▶ Тональность

# Нейросетевые обучаемые модели разметки

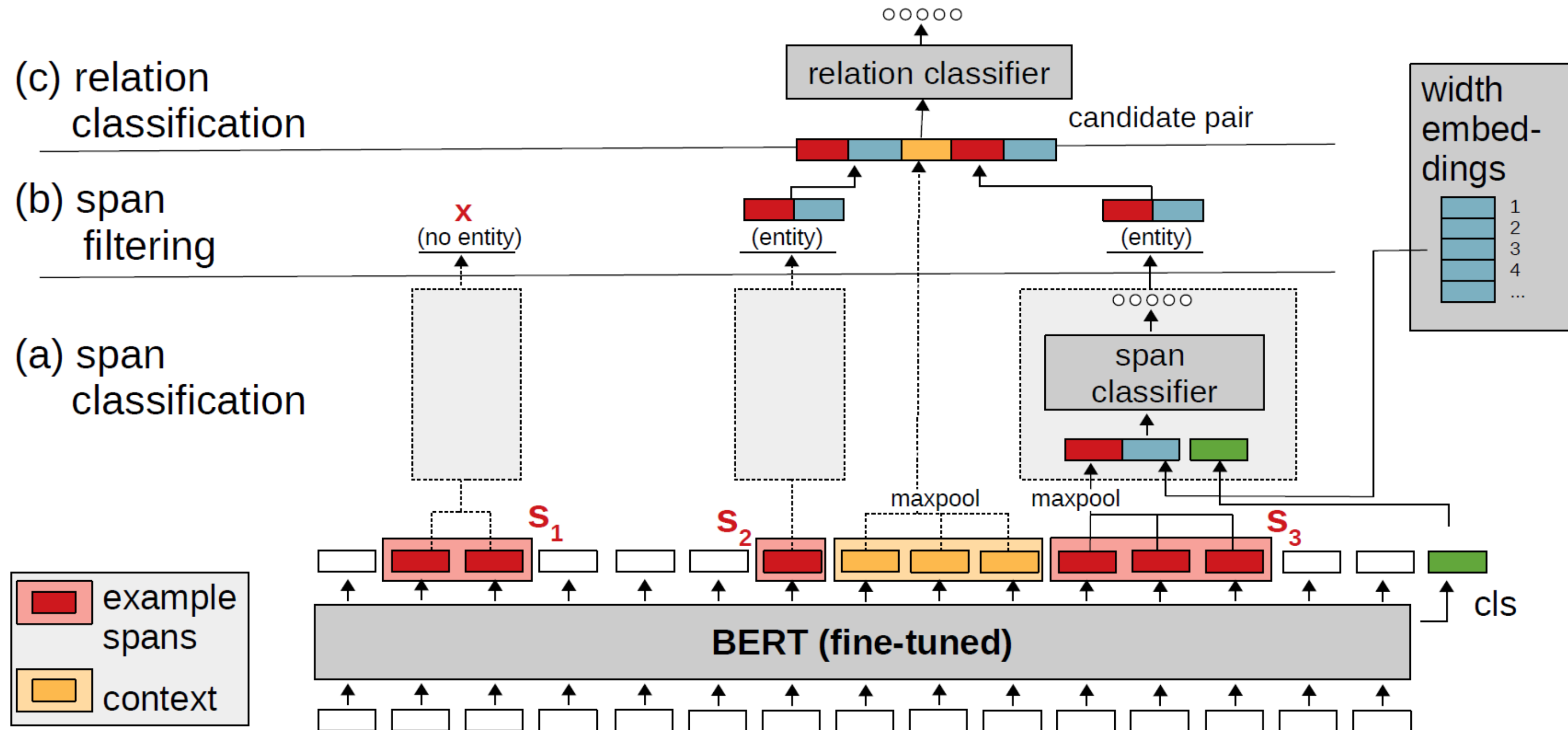

*M.Eberts, A.Ulges.* Span-based joint entity and relation extraction with transformer pre-training. 2020.

*L.Anisiutin, T.Batura, N.Shvarts.* Information extraction from news texts using a joint deep learning model. 2021.

*Wayne Xin Zhao et al.* A Survey of Large Language Models. ArXiv, 29 Jun 2023.

# Нейросетевые обучаемые модели разметки

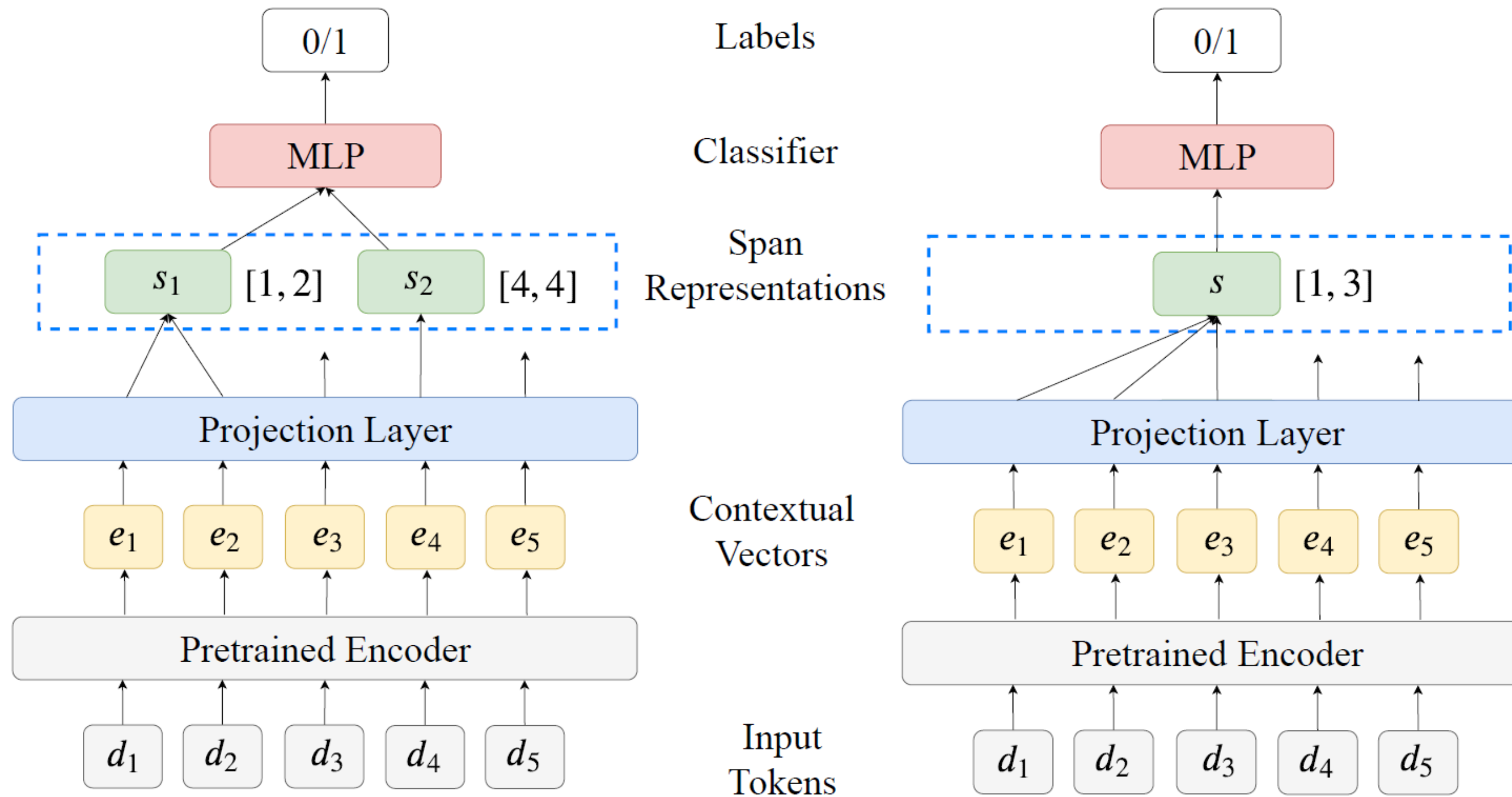

Xiaoya Li et al. A Unified MRC Framework for Named Entity Recognition. 2022.

S.Toshniwal et al. A Cross-Task Analysis of Text Span Representations. 2020.

# Нейросетевые обучаемые модели разметки

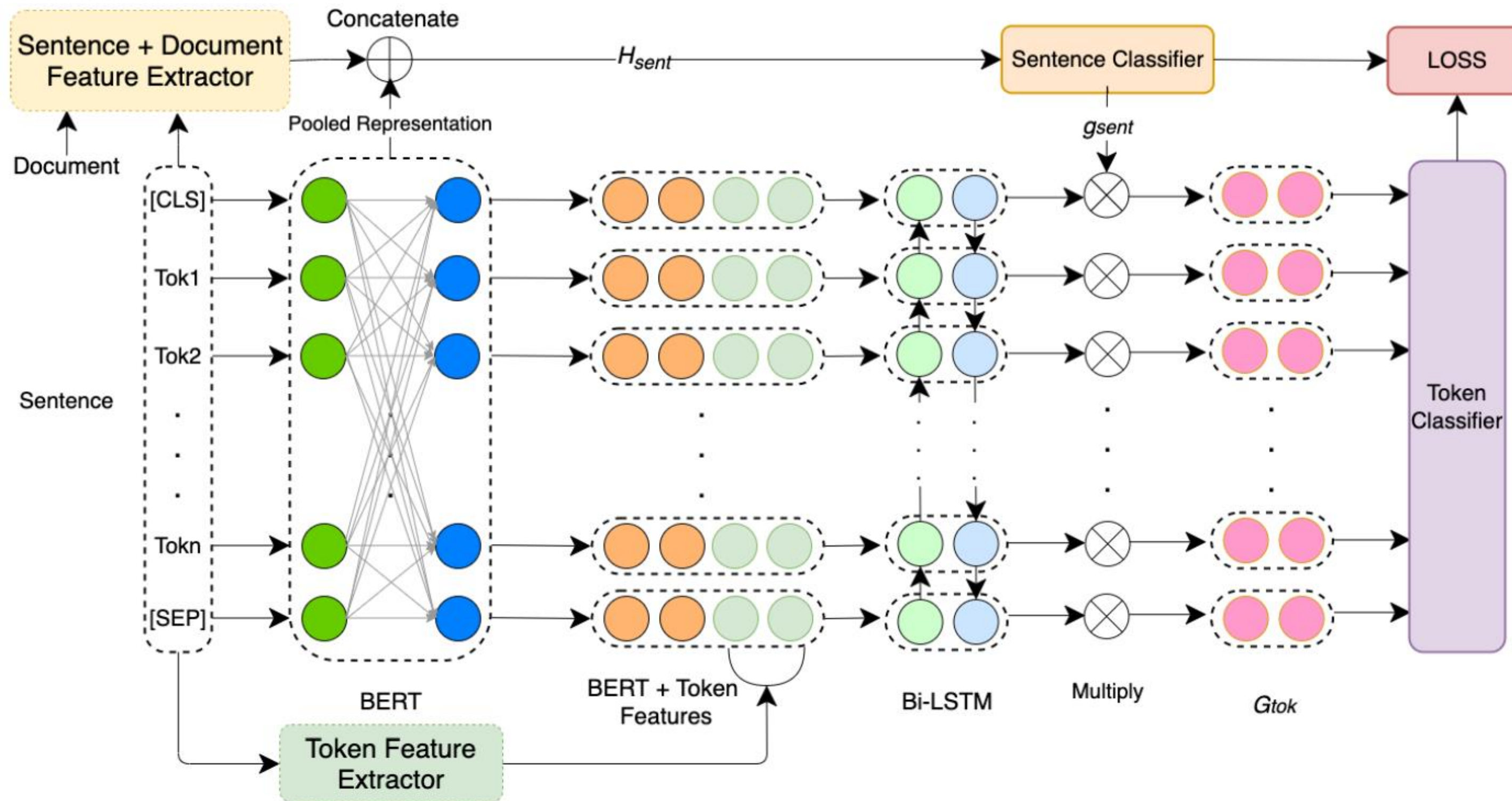

Sopan Khosla et al. LTIatCMU at SemEval-2020 Task 11: Incorporating Multi-Level Features for Multi-Granular Propaganda Span Identification. 2020.



# Методика оценивания алгоритмической разметки

- В основе методики — парное сравнение разметок текста:  
«алгоритм  $\leftrightarrow$  эксперт», «эксперт-1  $\leftrightarrow$  эксперт-2»  
на основе оптимального сопоставления их элементов
- Вводятся меры согласованности пары разметок  $Con_{1,...,5}(A,B)$
- Вводится их средневзвешенная согласованность  $Con(A,B)$
- СТАР (Средняя Точность Алгоритмической Разметки) — средняя по выборке  $Con(A,E)$  разметок алгоритма A и эксперта E
- СТЭР (Средняя Точность Экспертной Разметки) — средняя по выборке  $Con(E1,E2)$  разметок двух экспертов, E1 и E2
- ОТАР = СТАР / СТЭР, если больше 100%, то модель лучше экспертов

# Критерии согласованности разметок

## Оптимальное сопоставление элементов разметок A и B

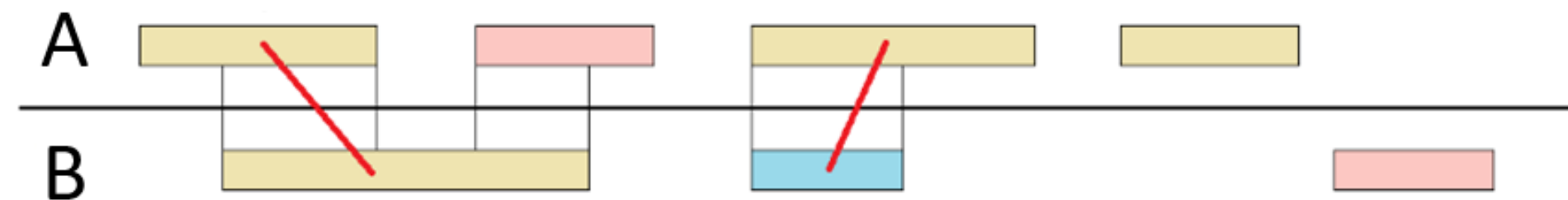

Критерии (числовые величины от 0 до 1; чем выше, тем лучше):

**Con1** = доля фрагментов, для которых найдено сопоставление

**Con2** = точность наложения сопоставленных фрагментов

**Con3** = точность совпадения тегов сопоставленных фрагментов

**Con4** = точность совпадения связей сопоставленных фрагментов

**Con5** = точность совпадения затекстов сопоставленных фрагментов

# Организация процесса разметки

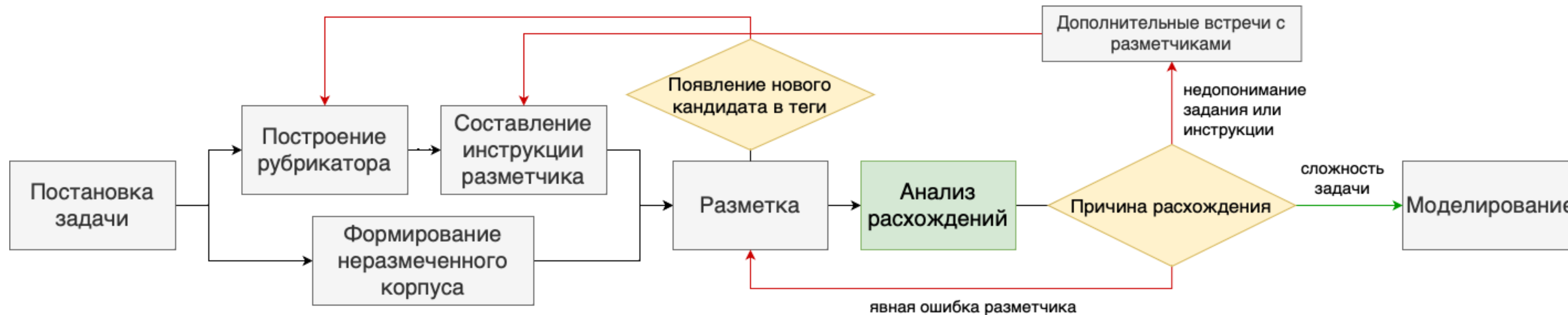

- каждый документ размечается несколькими экспертами (min 3)
- документы ранжируются по согласованности экспертов  $Con(E, E')$
- наибольшие расхождения обсуждаются, вырабатывается консенсус
- происходит доработка инструкции и/или переразметка документов

# Содержание

## 1. Проект «Мастерская знаний»

- Концепция мастерской знаний
- Большие языковые модели научных текстов
- Задачи автоматизированного реферирования
- Задачи тематического моделирования
- Задачи контент-анализа
- Пример: детекция ценностей социокультурного кода
- Задачи визуального представления знаний

## 2. Карты знаний

- Решаемые проблемы
- От интеллект-карт к картам знаний
- От карт знаний к коллективному разуму

# Детекция ценностей социокультурного кода

## Создание рубрикатора на основе кросс-дисциплинарного подхода

Исследователи	Предмет исследований
Милтон Рокич	Ценностные ориентации людей - психология, социология
Герт Хоффстеде	Культурные характеристики народов - социология
Шолом Шварц	Теория базовых человеческих ценностей - социальная психология
Рональд Инглхарт	Исследование мировых ценностей - политология, социология
Сэмюэл Хантингтон	Этнокультурное описание цивилизаций - политология, социология
Юрий Сергеевич Степанов	Концепты русской культуры - лингвистика
Александр Александрович Аузан	Культурные коды экономики - экономика

Указ президента Российской Федерации № 400 от 2-07-2021 «О стратегии нацбезопасности»

Указ президента Российской Федерации № 809 от 9-11-2022 «Об утверждении основ госполитики по сохранению и укреплению традиционных российских духовно-нравственных ценностей»

# Какие ценности брать для рубрикатора: аксиоматический подход

- **Общественная значимость**  
ценность — это то, что оказывает влияние на социальную жизнь
- **Индивидуальная значимость**  
то, что влияет на принятие решений отдельными людьми
- **Субъективная измеримость**  
то, что человек может принимать, отвергать или быть безразличным
- **Коммуникативность**  
то, на отношение к чему можно повлиять в процессе коммуникации
- **Текстуальность**  
то, что возможно описать, выразить текстом, фразой, историей
- **Атомарность**  
то, что не сводится к набору других ценностей

# Рубрикатор ценностей (1 из 2)

М. Рокич	Ш. Шварц	Г. Хофстеде
Ю.С. Степанов	Р. Инглхарт	Б.С. Ерасов

Группа социальных ценностей	
• Социальные ценности	• Личные границы
• Авторитет	• Материальные ценности
• Альтруизм	• Патриархальность
• Благородство происхождения / аристократизм	• Патриотизм
• Важность общественного мнения	• Пацифизм / мир во всём мире
• Воспитание	• Полезность (созидательный труд)
• Гендерное разнообразие	• Профессиональный успех
• Дети	• Репутация
• Долгосрочная ориентация	• Семья
• Дружба	• Социальное признание
• Избегание неопределённости	• Суеверия
• Индивидуализм	• Трудолюбие / продуктивность
• Интеллигентность	• Чувство принадлежности / единство народов
• Коллективизм	• Этничность
• Культура (нормы) поведения	• Язык

Группа витальных ценностей
• Витальные (необходимые) ценности
• Безопасность (личная)
• Время
• Еда
• Жизнь
• Жилище
• Здоровье
• Природа

Группа политических ценностей
• Политические ценности
• Власть
• Выборность власти (демократия)
• Институциональное доверие
• Историческая память и преемственность поколений
• Либерализм
• Национальная безопасность
• Права и свободы
• Правосознание (гражданская активность, гражданственность)
• Справедливость

# Рубрикатор ценностей (2 из 2)

М. Рокич	Ш. Шварц	Г. Хофстеде
Ю.С. Степанов	Р. Инглхарт	Б.С. Ерасов

## Группа религиозных ценностей

- Религиозные ценности
- Благочестивость
- Бог
- Религиозность
- Эзотерика

## Группа эстетических и гедонистических ценностей

- Эстетические и гедонистические ценности
- Жизнь, полная впечатлений
- Красота
- Культура и искусство
- Наслаждение жизнью
- Потворство желаниям
- Творчество
- Эстетика

## Группа экзистенциальных и познавательных ценностей

- Экзистенциальные и познавательные ценности
- Интеллект
- Критическое мышление
- Любовь
- Любознательность
- Мудрость
- Образование
- Перфекционизм
- Познание
- Принятие жизни
- Развитие
- Самостоятельность (выбор собственных целей)
- Смелость
- Смысл жизни
- Спокойствие (внутренняя гармония)
- Счастье
- Талант
- Твёрдая воля
- Целеустремлённость
- Широта взглядов

## Группа морально-нравственных ценностей

- Морально-нравственные ценности
- Аккуратность
- Беспечность
- Вежливость
- Верность
- Взаимопомощь и взаимоуважение
- Гордость
- Гостеприимство
- Гуманизм
- Дисциплина
- Достоинство (самоуважение, самооценочность)
- Духовность (приоритет духовного над материальным)
- Заботливость
- Искренность
- Милосердие
- Ответственность
- Скромность
- Смирение (послушание, кротость)
- Совесть (нравственный закон, мораль)
- Терпение
- Уважение традиций
- Целомудрие
- Честность
- Чувство юмора



# Ценностный ландшафт

Самые частотные теги  
(по количеству элементов)

40%



1	Материальные ценности	1569
2	Жизнь	478
3	Историческая память и преемственность поколений	329
4	Правосознание (гражданская активность, гражданственность)	267
5	Политические ценности	246
6	Семья	243
7	Этничность	237
8	Культура и искусство	236
9	Права и свободы	235
10	Патриотизм	233

1. *Rink Olga, Lobachev Viktor, Vorontsov Konstantin*. Detecting human values and sentiments in large text collections with a context-dependent information markup: a methodology and math. HCII 2024. Lecture Notes in Computer Science series (in print). Cham: Springer.
2. *Vorontsov K.V., Gladchenko I.A., Lobachev V.A., Mamontova A.V., Rink O.L., Shabelskaya N.K.* Methodology for detecting human values in large text collections // Bulletin of St. Petersburg University. International relations. In Russian (in print)

# Содержание

## 1. Проект «Мастерская знаний»

- Концепция мастерской знаний
- Большие языковые модели научных текстов
- Задачи автоматизированного реферирования
- Задачи тематического моделирования
- Задачи контент-анализа
- Пример: детекция ценностей социокультурного кода
- Задачи визуального представления знаний

## 2. Карты знаний

- Решаемые проблемы
- От интеллект-карт к картам знаний
- От карт знаний к коллективному разуму

# Визуализация: дистантное чтение (distant reading)

Осями на карте могут быть:

- время
- спектр тем
- сложность
- обзорность
- актуальность
- «хайповость»
- цитируемость

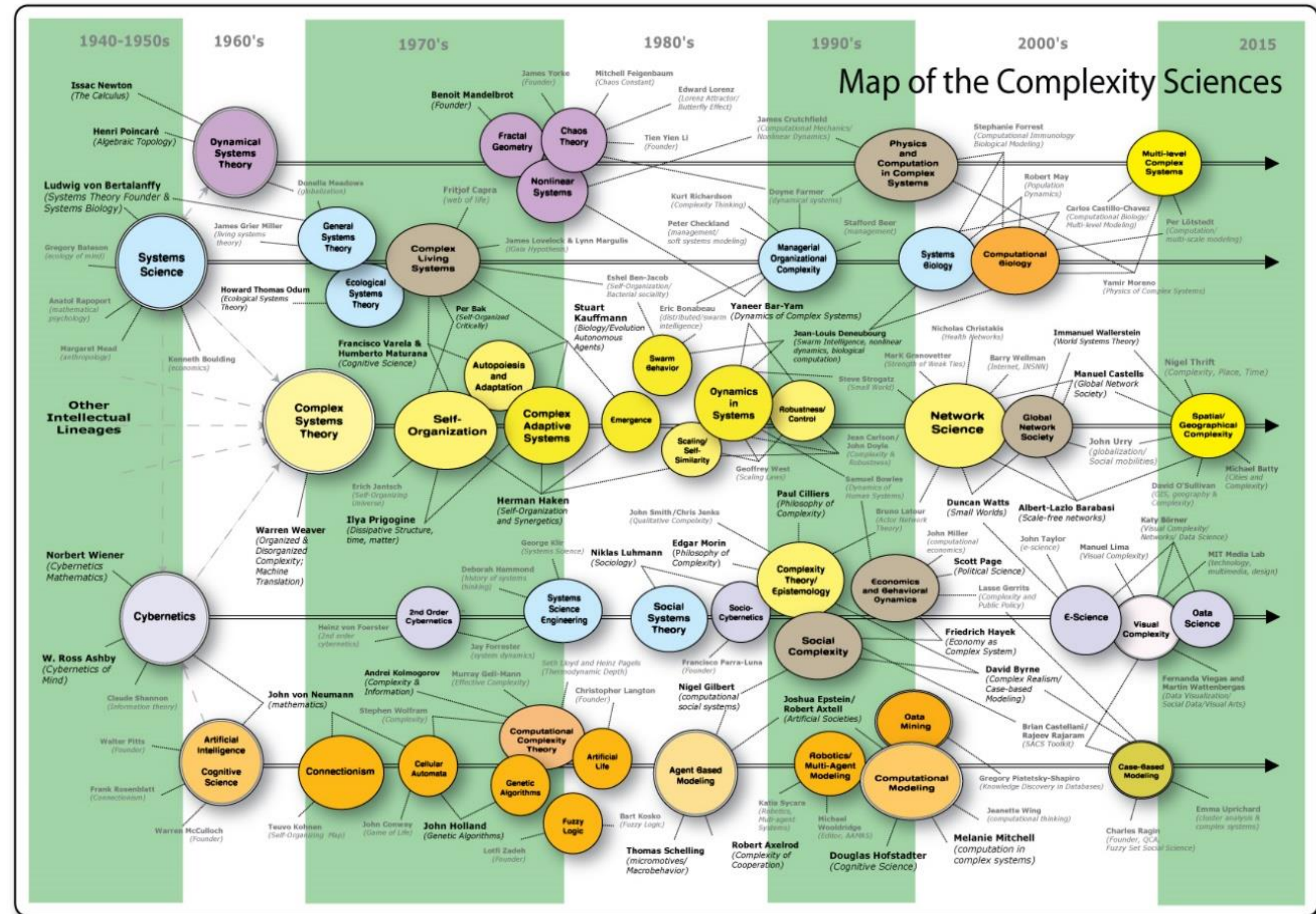

# Визуализация: нелинейное чтение (nonliner reading)

## Иерархическая суммаризация подборки документов:

- текстовое отображение — иерархический список
- графическая визуализация — mind-map



# Содержание

## 1. Проект «Мастерская знаний»

- Концепция мастерской знаний
- Большие языковые модели научных текстов
- Задачи автоматизированного реферирования
- Задачи тематического моделирования
- Задачи контент-анализа
- Пример: детекция ценностей социокультурного кода
- Задачи визуального представления знаний

## 2. Карты знаний

- Решаемые проблемы
- От интеллект-карт к картам знаний
- От карт знаний к коллективному разуму



## Проблема несовершенства больших языковых моделей (LLM)



несовершенство (пока) обучающих данных

терабайтов текста, накопленных человечеством

избыточность

противоречивость

неструктурированность



несовершенство (пока) архитектуры моделей

обучаемых предсказывать слова по контексту

не обладающих человеческими

логикой мышления

критериями важности

картинами мира

проявляющееся в ошибках, «галлюцинациях»

несовершенство (пока) методик оценивания, бенчмарков: тестовых датасетов, метрик

недостаточность

манипулируемость



## Проблема недостаточного доверия людей к LLM



почему люди доверяют друг другу

**оценивание** компетентности, деловых качеств

**накопление** деловой репутации, соц. капитала

**структурированность**, системность мышления, умение выделять главное (*elevator pitch*)



почему люди начнут доверять моделям LLM

**оценивание:** измеримая обратная связь от пользователей

**накопление** статистики по многокритериальным бенчмаркам

**структурированность**, выделение главного

в обучающих данных для LLM

при коммуникации с людьми



проблема структуризации решается путём

постепенного отказа от линейных текстов в пользу

**нелинейного чтения** (non-linear reading) «сначала главное, детализация по требованию»

текстографического представления знаний



## Проблема неэффективность текста

(текст из драйвера развития цивилизации становится его тормозом)



как средства передачи знаний от головы к голове,  
в условиях экспоненциального роста объёма накопленных знаний

из-за затрат на кодирование знаний в текст и декодирование их из текста обратно



при том, что в головах  
знания структурированы

иерархически, по важности

образно, нечётко, неточно

частично, у всех по-разному



избыточность текста  
может скрывать

нелогичность, неточность, неполноту

манипуляции, заблуждения, обман

флуд, демагогию, графоманию



# Содержание

## 1. Проект «Мастерская знаний»

- Концепция мастерской знаний
- Большие языковые модели научных текстов
- Задачи автоматизированного реферирования
- Задачи тематического моделирования
- Задачи контент-анализа
- Пример: детекция ценностей социокультурного кода
- Задачи визуального представления знаний

## 2. Карты знаний

- Решаемые проблемы
- От интеллект-карт к картам знаний
- От карт знаний к коллективному разуму

# Интеллект-карты (mind maps)

текстографическое отображение того, как темы (мысли, идеи) разбиваются на подтемы иерархически

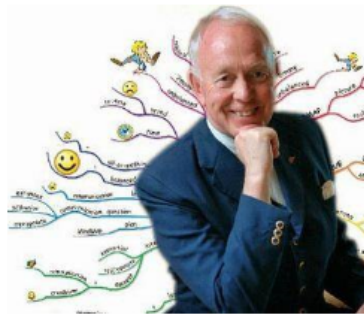

предложены в 70-е годы британским психологом Тони Бьюзеном

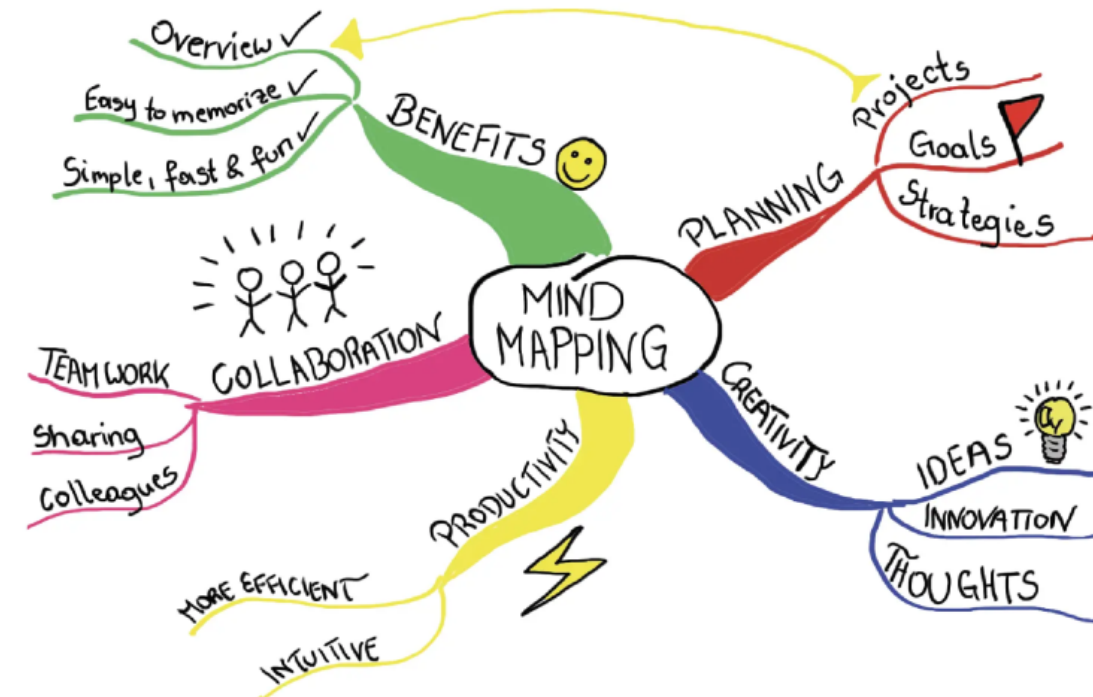

нацелены на повышение эффективности

- понимания
- конспектирования
- запоминания
- систематизации
- поиска консенсуса



техника запоминания

посмотреть, понять, обсудить, договориться, принять  
самостоятельно воспроизвести через  
10 минут → сутки → неделю → месяц



благодаря активизации обеих полушарий мозга, учёта особенностей восприятия, мышления, памяти

# Практика применения интеллект-карт



используются как инструмент

индивидуального и коллективного мышления

в практике управления

планирования деятельности

согласования решений

на основе знаний

в образовательном процессе

тренингах, бизнес-школах и др.



похожи на другие известные способы **представления знаний**

концептуальные карты Джозефа Новака

тематические карты, стандарт ISO/IEC 13250:2003

семантические сети, онтологии, фреймы и др.



отличаются от них

ориентированы на человека, а не компьютерную обработку

менее формализованы, интуитивно понятны

# 16 принципов построения интеллект-карт



графическое оформление

для активации зрительной памяти

*радиантность*: линии расходятся из центра

*размер шрифта* отражает важность тем и подтем

*цвет* выделяет поддеревья

*картинки* усиливают образность

*дополнение* связями, выносками, ссылками



ветвление

*однородность*:

подтемы образуют нарратив, сюжет

либо отвечают на общий вопрос

*полнота*: подтемы охватывают все аспекты темы

*точность*: среди подтем невозможно выделить лишнюю

*компактность*: у темы  $7 \pm 2$  подтем (число Ингве-Миллера)

*значимость*: подтемы отбираются и ранжируются по важности

## 16 принципов построения интеллект-карт



эргономика

*наглядность:* фразы подкрепляются изображениями

*лаконичность:* темы формулируются максимально кратко

*обозримость:* карту понимают и запоминают целиком



эстетика

*красота, живость:* эмоции способствуют запоминанию

*гармоничность:* впечатление целостности, сложности карты

*сбалансированность:* ветви примерно равны и равноценны

6 принципов построения **карт знаний**, усиливающие интеллект-карты  
(более жёсткие, иногда противоречивые, требующие компромиссов)



(1)  
читабельность

компромисс с лаконичностью и обзорностью

любой фрагмент карты читается как нарратив

легко и однозначно  
даже автоматически

в отличие от других способов представления знаний

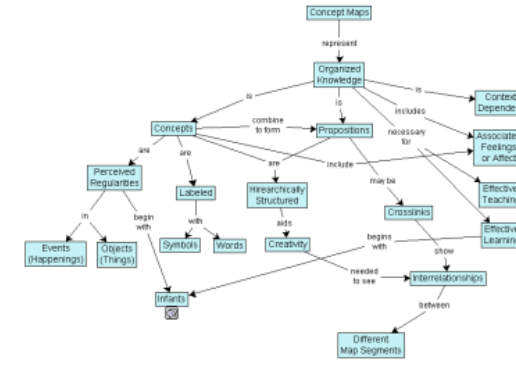

онтологий  
фреймов и др.



(2)  
сворачиваемость

компромисс с читабельностью

любой темы без утраты

читабельности  
сбалансированности

под любой формат: окна, презентации, постера, книги

позволяет любую детализацию «отложить на потом»

способствует

ясности главного в каждой теме  
пониманию и взаимопониманию



(3)

отторгаемость

комментарии автора не нужны для понимания карты

карта способна «жить своей жизнью»

компромисс с лаконичностью



(4)

КОЛЛЕКТИВНОСТЬ,  
на всех этапах  
жизненного цикла

создание

рецензирование, согласование

развитие

уточнение, детализация

применение

в коллективной деятельности

компромиссы между авторами



(5)  
возможность  
машинной  
обработки

компромисс  
с антропоцентричностью

на этапе  
создания карт:

поиск источников, ссылок, картинок

суммаризация текста в виде карт

на этапе чтения:  
автоматическое

сворачивание карты по слайдам

преобразование в нарратив

перевод на другой язык

обучение LLM  
по картам знаний

«думающих» как люди

безопасных для людей

(6)  
глобальная  
радиантная  
связность



компромисс с обозримостью

всех карт посредством ключевых понятий  
в единую **Систему Знаний** человечества

в центре находится  
**смысловое ядро**

естественно-научное

цивилизационное

понятийное



# Смысловое ядро единой Системы Знаний человечества



естественно-научное мировоззрение (просвещение и образование)

ответы на вопросы «почему», «как»

**минимальный** багаж знаний, **максимально** важных для каждого



базовые знания

о том, как устроен мир

методология

для каждой науки

научного познания

рационального мышления

проблематика, достижения

связи с другими науками

ответы на вопросы «ради чего», «зачем»



цивилизационная идеология (воспитание)



### система ценностей человеческой цивилизации

как прямое следствие и продолжение естественно-научной картины мира



знание и понимание

целей и задач цивилизации

законов сохранения цивилизации

конструктивных образов будущего



ответы на важнейшие личные вопросы

в чём смысл жизни

как быть счастливым

зачем нужны знания

необходимые для мотивации деятельности

базовый набор понятий (категорий), определяемых друг через друга и определяющих остальные

общие критерии значимости тем для

практической созидательной деятельности

достижения согласия и доверия

по которым происходит деление тем на подтемы

# Содержание

## 1. Проект «Мастерская знаний»

- Концепция мастерской знаний
- Большие языковые модели научных текстов
- Задачи автоматизированного реферирования
- Задачи тематического моделирования
- Задачи контент-анализа
- Пример: детекция ценностей социокультурного кода
- Задачи визуального представления знаний

## 2. Карты знаний

- Решаемые проблемы
- От интеллект-карт к картам знаний
- От карт знаний к коллективному разуму



Фундаментальные проблемы современности,  
на решение которых нацелены карты знаний

несовершенство LLM и риски их использования

дефицит доверия к большим языковым моделям

неэффективность текста как средства передачи знаний

прогрессирующая узость мышления людей

несогласованность мышления людей

нетривиальность выбора наилучшего способа представления знаний

**Проблема** прогрессирующей узости мышления людей

 возникающая

- из-за
  - избытка информации, специализации знаний
  - недостаточной структурированности знаний
  - фрагментированности индивидуальных знаний
  - деприоритизации цивилизационных ценностей
  - постмодерна, постправды, пропаганды, фейков
- даже
  - у профессионалов, людей мыслящих рационально
  - в профессиональных сообществах
  - при разработке междисциплинарных проектов

 приводящая к

- когнитивным искажениям
  - индивидуальным
  - массовым
- систематическим ошибкам принятия решений

 решаемая путём

- иерархической структуризации знаний
  - от главного
  - к детализации
- практического (деятельностного) системного мышления

**Проблема** несогласованности мышления людей

 на всех уровнях понимания

- ценностей и картины мира
- базовых понятий, предметных знаний
- целей и задач деятельности

 мешающая

выработке консенсуса, единомыслию  
коллективной созидательной деятельности

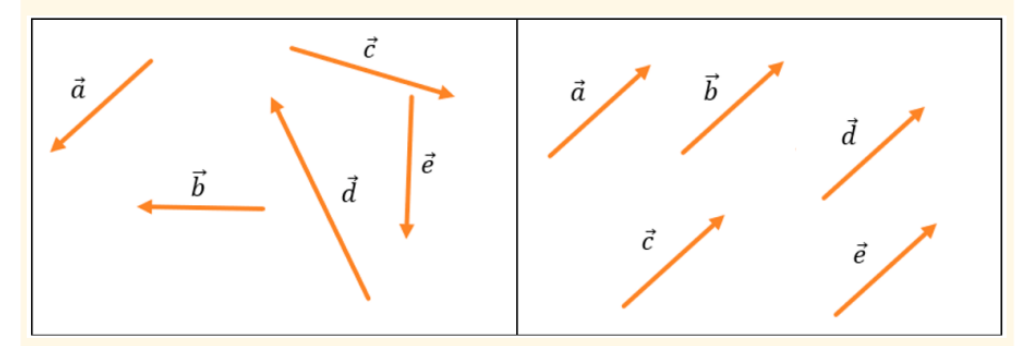

при отсутствии единомыслия  
равнодействующая наших сил близка к нулю

устойчивому развитию цивилизации

 решаемая путём

- создания единой карты всех знаний,
- исходя из единых критериев значимости
- коллективной верификации информации



## Проблема выбора наилучшего способа представления знаний



одинаково  
удобного для

индивидуального восприятия человеком

коллективной интеллектуальной деятельности

машинной обработки

взаимодействия человека и машины (LLM)



на основе  
доверенных  
источников

Интернет? — много мусора

Википедия? — нет полноты и единства

новые энциклопедии? — нет мотивации и ресурсов

научные публикации? — нет структуры



создания единой **Системы Знаний**,  
доверенной и хорошо структурированной



решается  
путём

вручную или полуавтоматически с помощью LLM



дополнения её механизмами коммуникации,  
выработки консенсуса, принятия решений



## Как активировать визуальное аналитическое мышление (эволюционно обусловленное, намного более мощное, чем другие способы)

**1** порядка сотни карт: просмотреть, обсудить, поспорить, принять

**2** десятки карт: построить самому, следуя 16+6 принципам

**3** испытать «моменты ясности»,  
инсайты, когда карта



индивидуальная практика и опыт

«красиво сложилась»

привела к согласию

легко и ярко запомнилась,

легла в основу деятельности

**4** сделать построение карт регулярной  
профессиональной практикой



индивидуальной

коллективной



## Ближайшие задачи

### методологические



отработать методологию карт знаний при решении значимых проблем:  
научно-технических, социальных, экономических, политических



разработать структуру и прототипировать наполнение  
смыслового ядра Системы Знаний



отработать на прототипе  
принципы построения единой карты знаний

### организационные



создать фабрику мысли (think tank), вооружённую методологией  
визуального аналитического мышления (не только карт знаний)



внедрять Систему Знаний для коллективного решения значимых проблем:  
научно-технических, социальных, экономических, политических



технологические



разработать прототип единой Системы Знаний



разработать инструментарий  
для редактирования карт знаний и контроля версий



разработать инструментарий  
для визуализации и навигации по единой Системе Знаний



разработать модель иерархической суммаризации  
для автоматизации наполнения карт знаний



реструктурировать Википедию,  
преобразовав её в карту знаний (полу)автоматически



построить большую языковую модель  
по текстографическому корпусу Системы Знаний



# ВЫВОДЫ: КАРТЫ ЗНАНИЙ

основаны на интеллект-картах (mind-map) Тони Бьюзена

отличаются более строгими принципами построения (16+6)

активируют **визуальное аналитическое мышление**

способствуют взаимопониманию в коллективной интеллектуальной деятельности

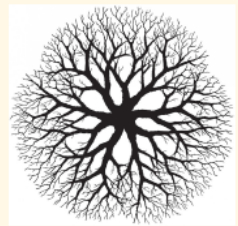

при накоплении образуют размеченную выборку для обучения LLM навыкам выделять главное, общаться с людьми на языке **радиантно структурированного текста**

строиться эффективнее при автоматизации средствами ИИ / LLM

стать методологической основой единой Системы Знаний

обеспечить доверенность следующего поколения LLM

стать базовым инструментом **коллективного разума**

внедрить в ИИ человеческую цивилизационную систему ценностей

обеспечить доверенность в **человеко-машинной цивилизации**



могут

в порядке усиления гипотез

## КАРТЫ ЗНАНИЙ усиливают интеллект-карты **6 новыми принципами** (более жёсткими, иногда противоречивыми, требующими компромиссов)

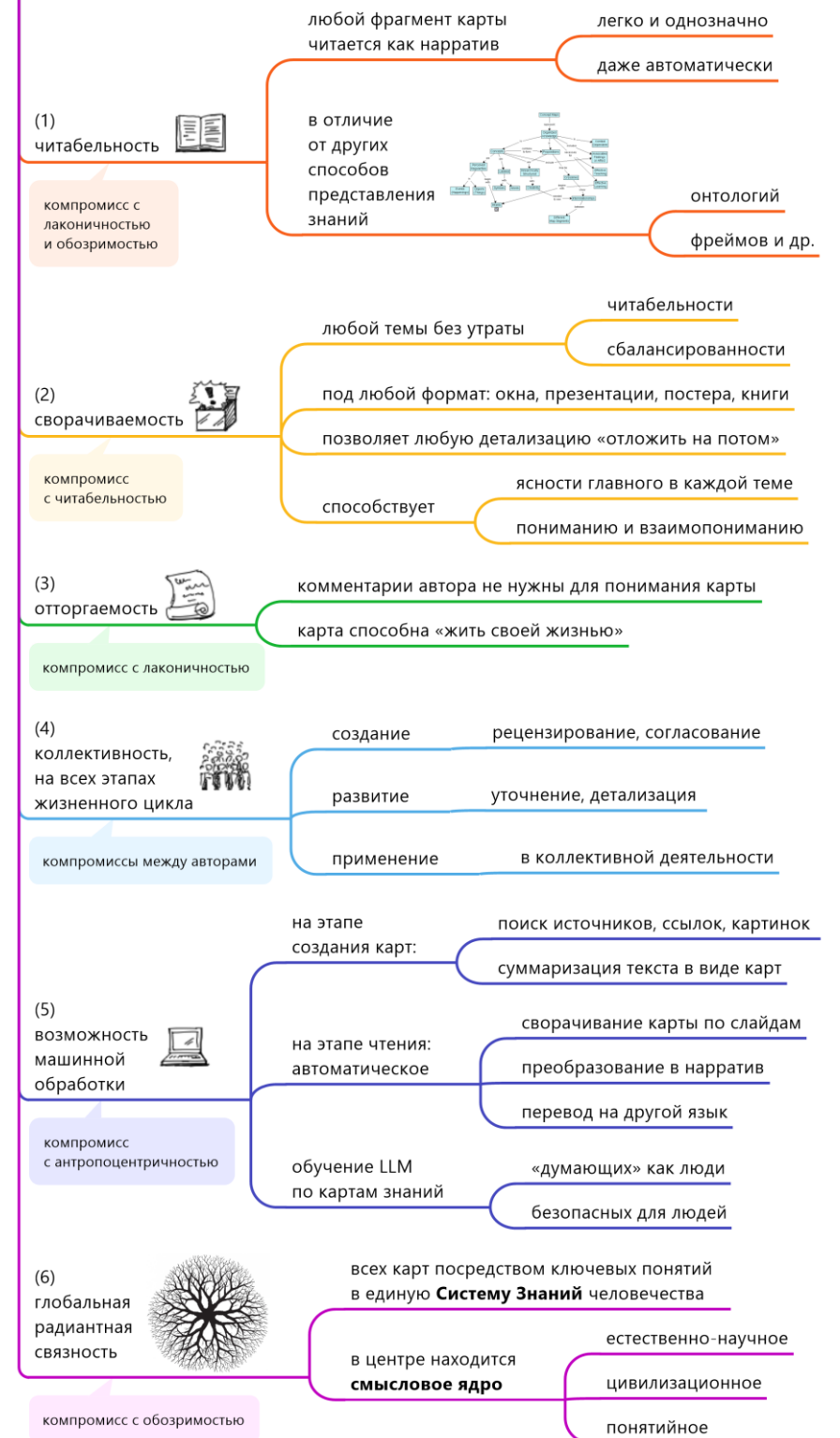

# Мастерская знаний

**Миссия:** устранять барьеры между человеком и знанием

**Реализовано:** кросс-языковой поиск текстов, схожих по смыслу (не только научных статей: патенты, новости, тех.документация и т.д.)

**Уверенность:** большие языковые модели позволяют сегодня решать задачи, которые ещё 5 лет назад считались непреодолимо трудными

## Планы:

- набор сервисов для систематизации знаний и текстовой аналитики
- мульти-языковой поиск: русский — английский — китайский
- от иерархической суммаризации к картам знаний
- от набора сервисов к инструментарию коллективного разума

# Спасибо за внимание!



*Воронцов Константин Вячеславович*

д.ф.-м.н., профессор РАН,

зав. лабораторией машинного обучения и семантического анализа Института ИИ МГУ,

зав. кафедрой ММП ВМК МГУ

зав. кафедрой машинного обучения и цифровой гуманитаристики МФТИ

[k.vorontsov@iai.msu.ru](mailto:k.vorontsov@iai.msu.ru)

<http://www.MachineLearning.ru/wiki?title=User:Vokov>